

2023년 한국주거학회 추계학술발표대회 안성건축답사



안성고지도 (서울대학교 규장각 소재)

2023.11.25.

2부 - 차량을 이용한 안성 외곽 건축답사

자료집 ; 조용훈 / 가이드 ; 서명수

千10362 安城地圖 99 x 70

2부 ; 안성외곽 차량답사

25일 오후 투어

주 제	안성의 건축, 지난 200년
일 시	2023.11.25.(토) 14시~18시
집 결	2023.11.25.(토) 14시 안성구포동성당 주차장
경 로	구포동성당 주차장 - 청룡사 - 안성객사 - 안성선 철도교각 - 오정방고택 - 로즈가든카페엔비노 - 미리내성지
등록 문의	주거학회 사무국 이옥경 실장(02-565-5339)
당일 문의	국제협력부 오정은 부회장(010-3579-5434), 유해연 이사(010-3783-1552) 조용훈 감사(한경국립대학교 교수, 010-7309-7632-7320)

6. 미리내성지

5. 로즈가든카페엔비노

4. 오정방고택

3. 안성선 철도교각

2. 안성객사

1. 청룡사

Anseong 02-001

경기도 안성지역은 역사적으로 오래된 도시임에도 불구하고, 인근의 평택이나 용인 등 경기도 남부의 다른 도시에 비해 개발의 중심축에서 소외되어 있었다. 그 주된 초기적 요인은 일제강점기 경부선 철도를 건설하면서, 조선후기까지 번성했던 안성지역의 교통노선이 인근 평택으로 옮겨가게 된 때문인데, 이는 이후 한국근대화과정에서 주^主개발축이 된 경부축^{京釜軸}에서 벗어나기 시작했다는 것이 가장 일반적인 관점이다. 이러한 관점은 주요 교통수단의 변화와 관련이 깊다는 점에서 이후 한국사회에서 지역의 재편과정, 즉 과거 조선시대의 육로^{陸路}교통체계 속에서 발전하였던 많은 지방도시들이 일제강점기를 거치면서 철도를 중심으로 한 새로운 교통체계와 더불어 퇴락하거나 재편되는 사회사^{社會史}적 관점이 필요하다는 뜻이다. 또 하나의 후기적 요인으로는 해방이후 수도권의 개발이 서울과 가까운 지역위주로 확산되었지만, 수원이나 용인에 비해 지리적으로 멀리 떨어져 있는 안성지역은 수도권의 확대에서 오랫동안 제외되어 있었을 뿐 아니라, 그 이후 수도권의 인구집중을 제한하는 여러 가지 정책으로 그 개발방향이 수도권에 포함되지 않는 행운을 누리게 되는 천안이나 아산지역, 그리고 최근 평택 고덕지구가 개발되면서, 상기^{上記}의 경기도 남부지역과 충청도 북부지역 사이에서 여전히 소외된 채로 남아 있고 1980년대부터 부분적으로 산업공단의 조성 과 대학인구의 유입으로 약간의 회복세를 보이고 있을 뿐 아직까지는 옛날의 영광을 생각하는 안성 지역주민들의 불만이 지속되고 있는 실정이다.

安城

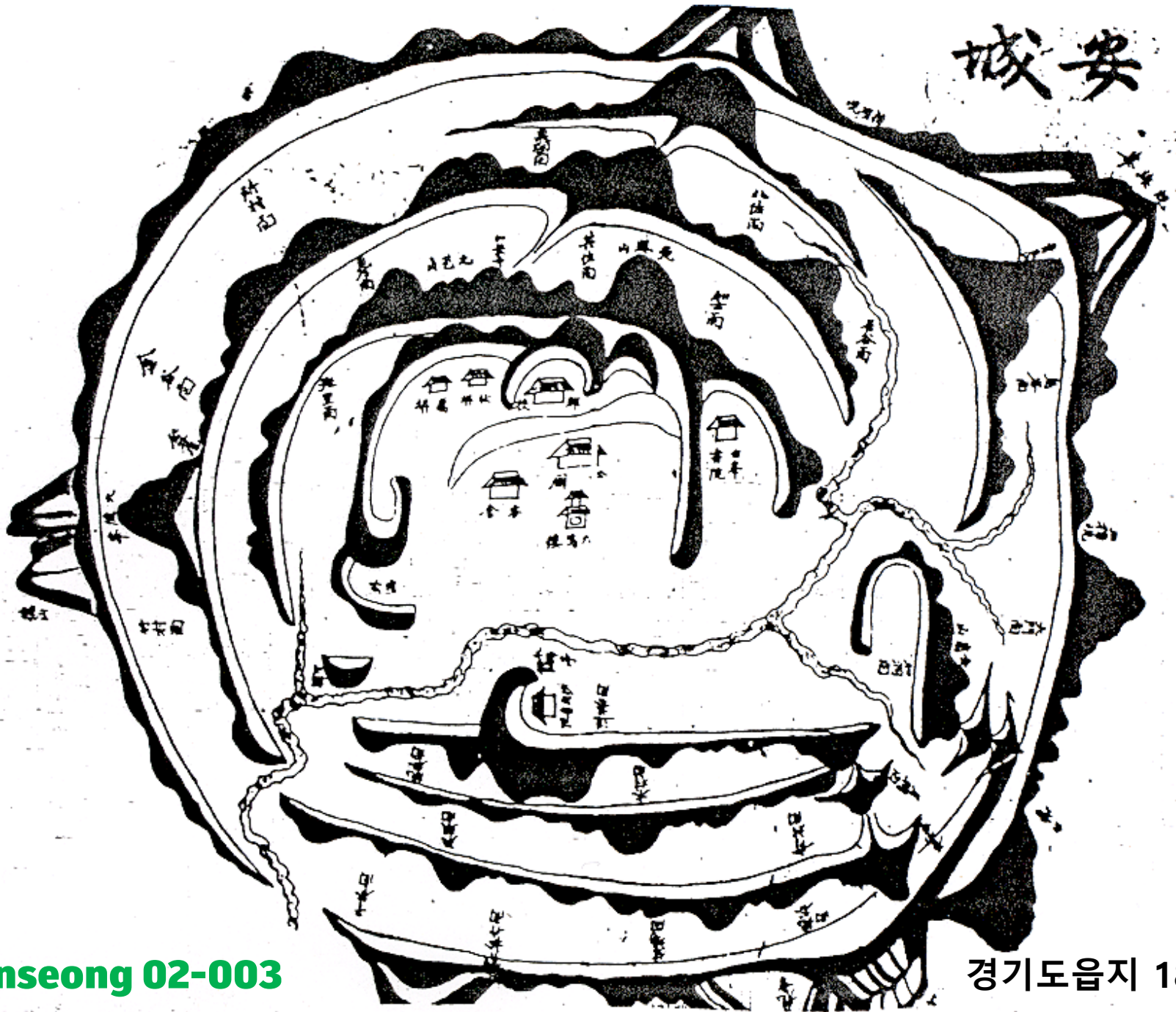



배치도

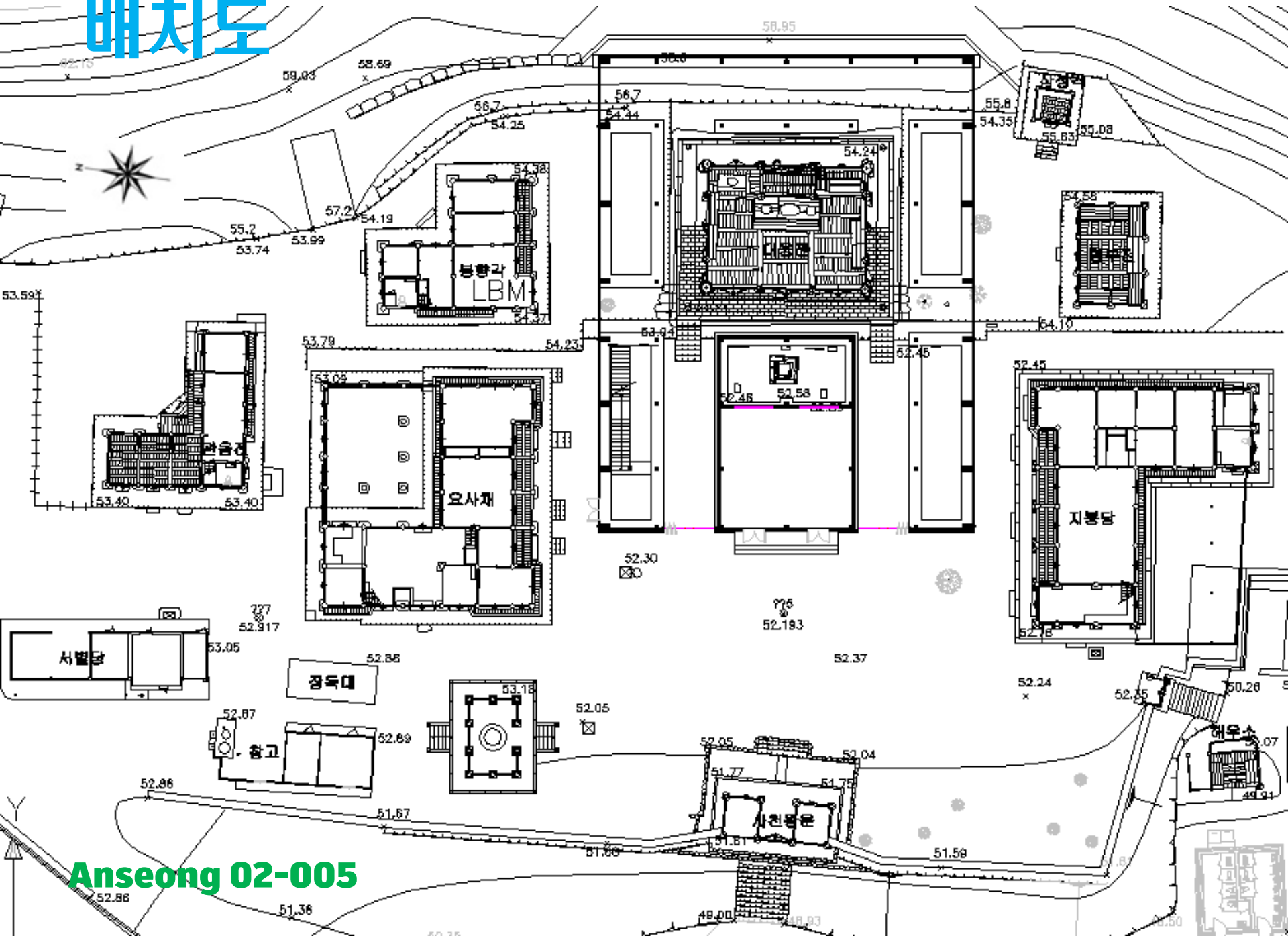

Anseong 02-005

대웅전 정면도

Anseong 02-007

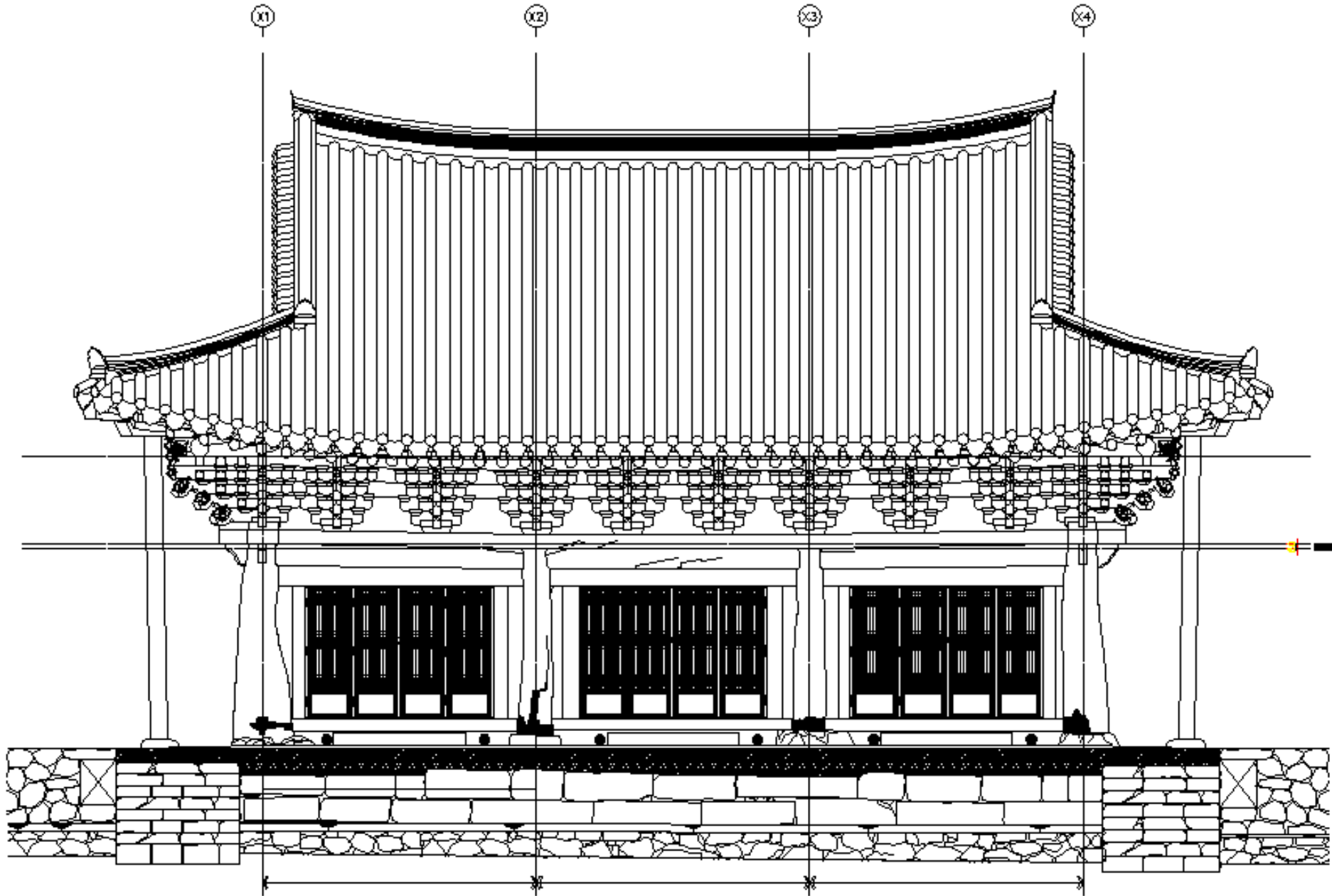

대웅전 횡단면도

Anseong 02-008

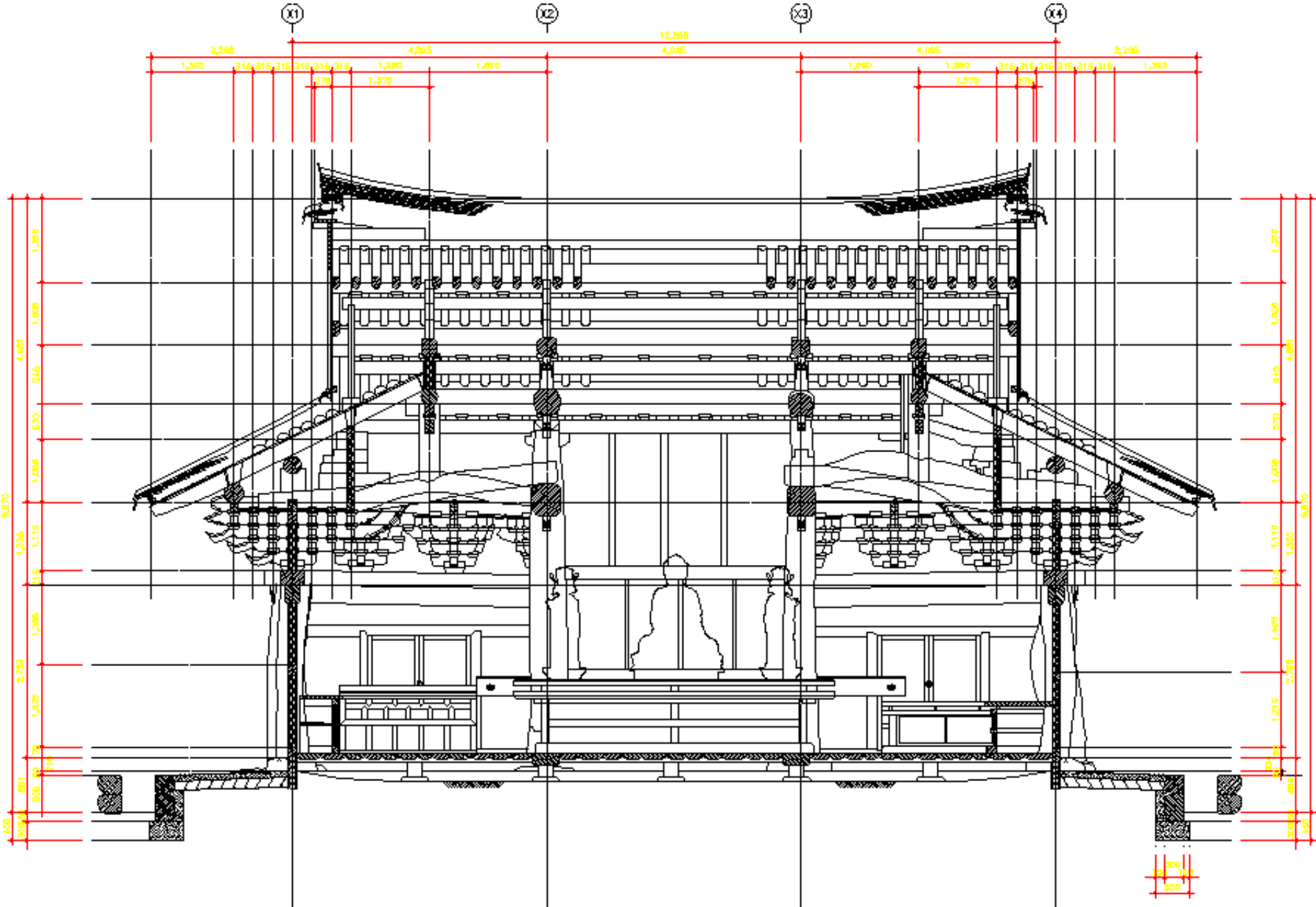

Anseong 02-009

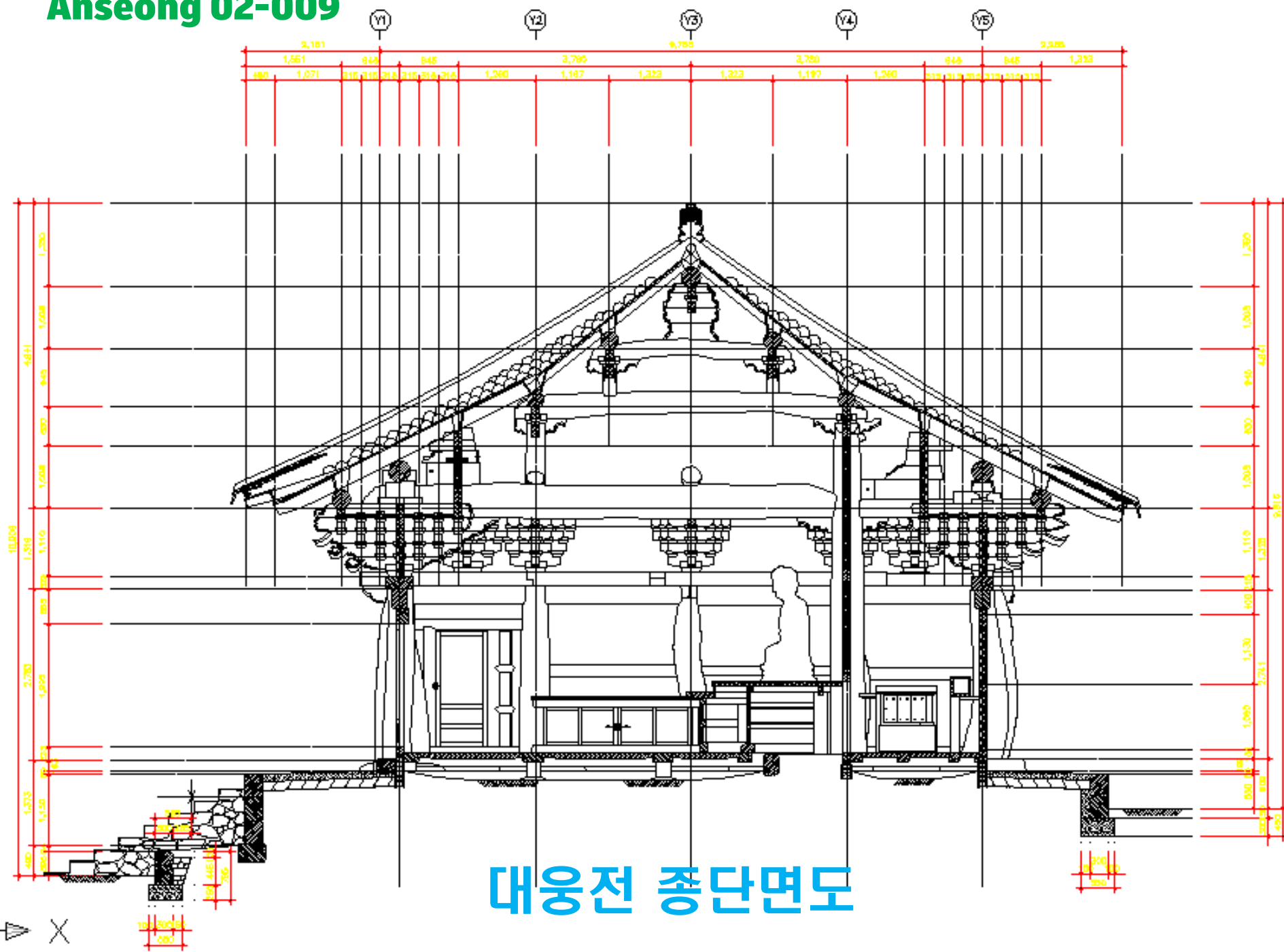

대웅전 종단면도

공포

Anseong 02-010

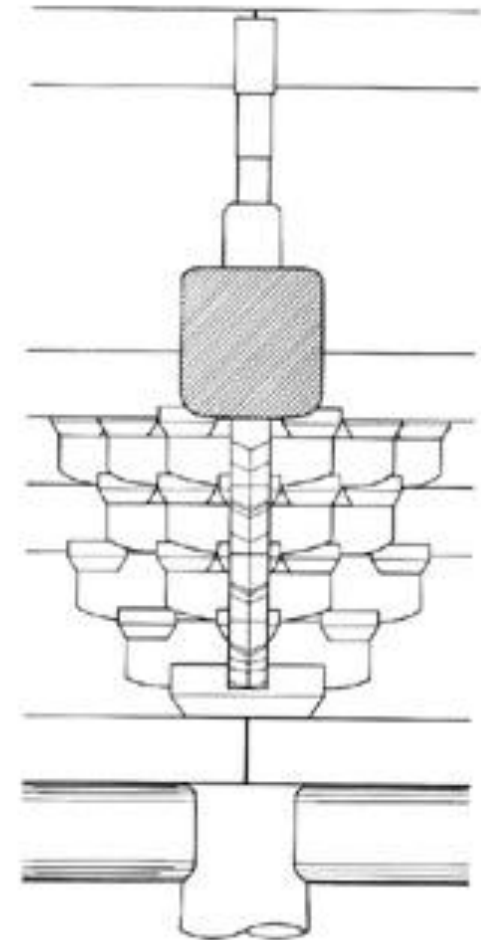
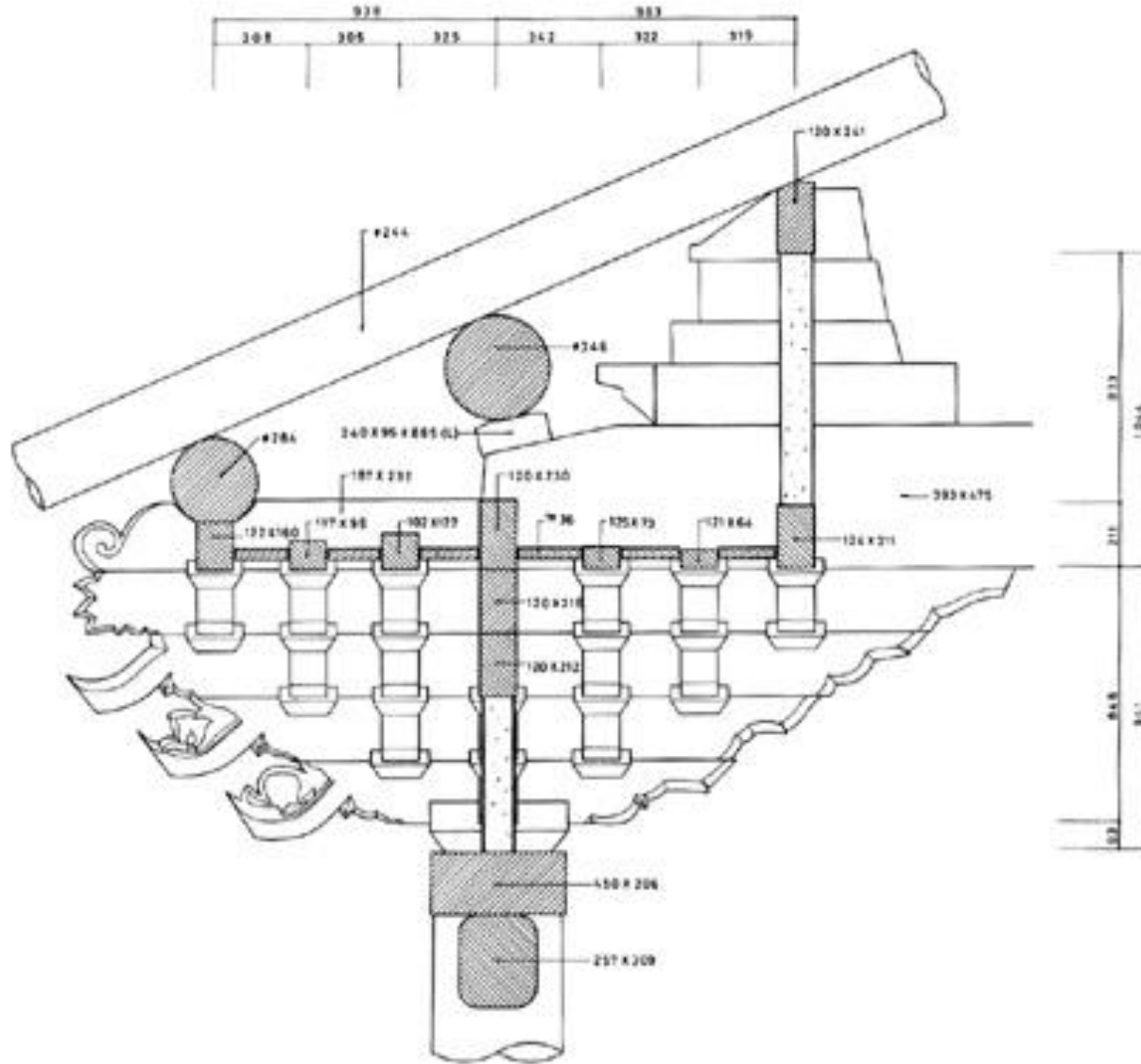

안성객사

경기도유형문화재 제154호
지정일 1995-08-07



安城客舍

Anseong 02-011

객사는 조선시대 지방 관아건물로 고을 수령이 임금의 위패를 모시고 예를 올리는 정청과 중앙에서 파견된 관리들이 머물렀던 좌우 익실로 구성되어 있다. 기록이 없어 확실하지 않으나 안성 객사는 고려 초에 창건된 것으로 추정된다. 지붕 위에 명문(銘文) 망와가 남아 있어 조선 숙종(肅宗) 21년(1695)에 중수되었음을 알 수 있다. 원래 읍내의 관아 주변에 있었다고 하는데 일제시대에 명륜여자 중학교로 이건되었다가 1995년에 해체 수리되어 현 위치로 이건되었다.

정전(正殿)은 정면 3칸, 측면 3칸의 주심포계(柱心包系) 맞배집인 정청(正廳)이 중앙에 있고 좌우에 정면 2칸, 측면 2칸의 익공계(翼工系) 팔작집이 날개처럼 덧붙여진 형식이다. 정청은 곡선 굽을 가진 주두(柱頭), 헛첨차와 사다리꼴 보 머리, 향아리형 단면의 보 등 고려 주심포계 건축의 특징을 잘 보여 주고 있다. 그러나 기둥 높이에 비하여 기둥 사이의 거리가 좁으며 기둥에도 배흘림 기법이 전혀 나타나 있지 않다. 이는 해체 수리시 조사 결과, 일제 때 이건되면서 기둥의 아랫부분이 잘려 나가고 기둥 간의 거리도 축소된 데에서 비롯된 현상임이 밝혀졌다. 안성 객사는 우리나라에서 몇 동 남아 있지 않은 고려 주심포계 건축이라는 점에서 건축사 연구에 매우 귀중한 자료가 된다.

現 **안성초등학교** → 現 **명륜여자중학교** → 現 **안성문예회관**



1908년 6월 안성보통학교의 교사로 전용
부속건물 대부분 철거, 객사 본 건물만 남음

1908년
안성보통학교

1908년
안성보통학교

1931년

1931년
명륜여자중학교

1995년

1931년 군 도서관 건물로 활용
1946년 안성 명륜여중 교사 일부로 사용
1995년 해체전까지 교무실로 일부 사용

1931년~1995년 現 명륜여자중학교 자리에 위치



Anseong 02-014

출처 : 학위논문- 안성객사 대구조 양식에 관한 연구: 고려말조선초 주심포계 건축물과의 비교를 중심으로, 유기원, 1997

안성객사 평면도

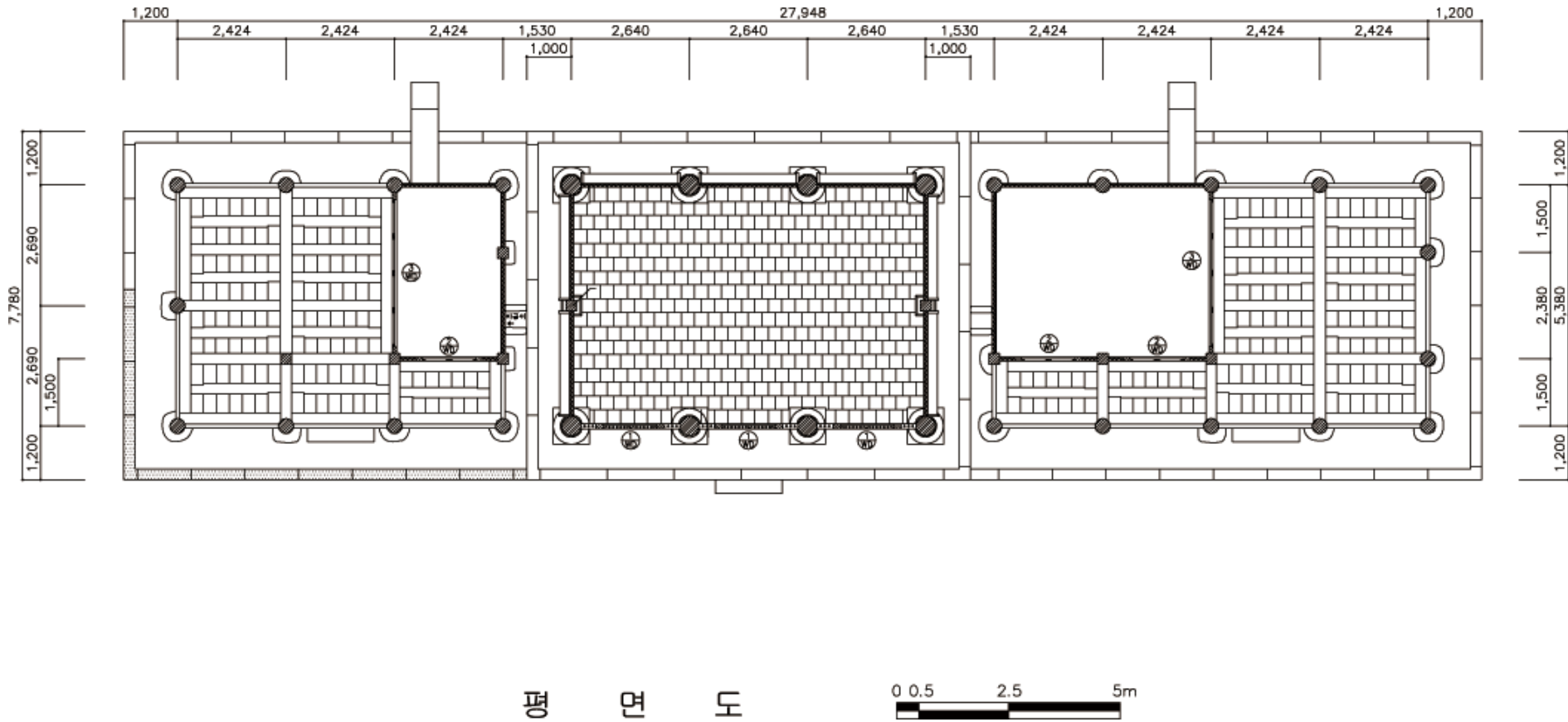

Anseong 02-015

안성객사 정면도

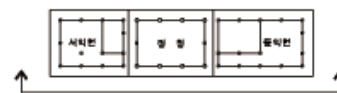
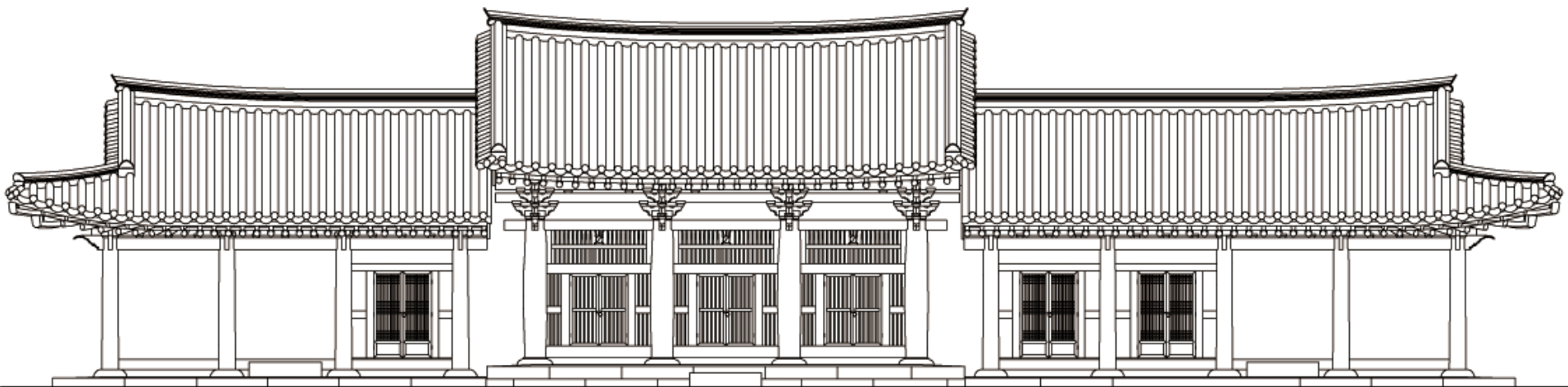

정 면 도

0 0.5 2 4m

Anseong 02-016

출처 : 안성시청, 문화체육관광과, 왕종호

안성객사 종단면도

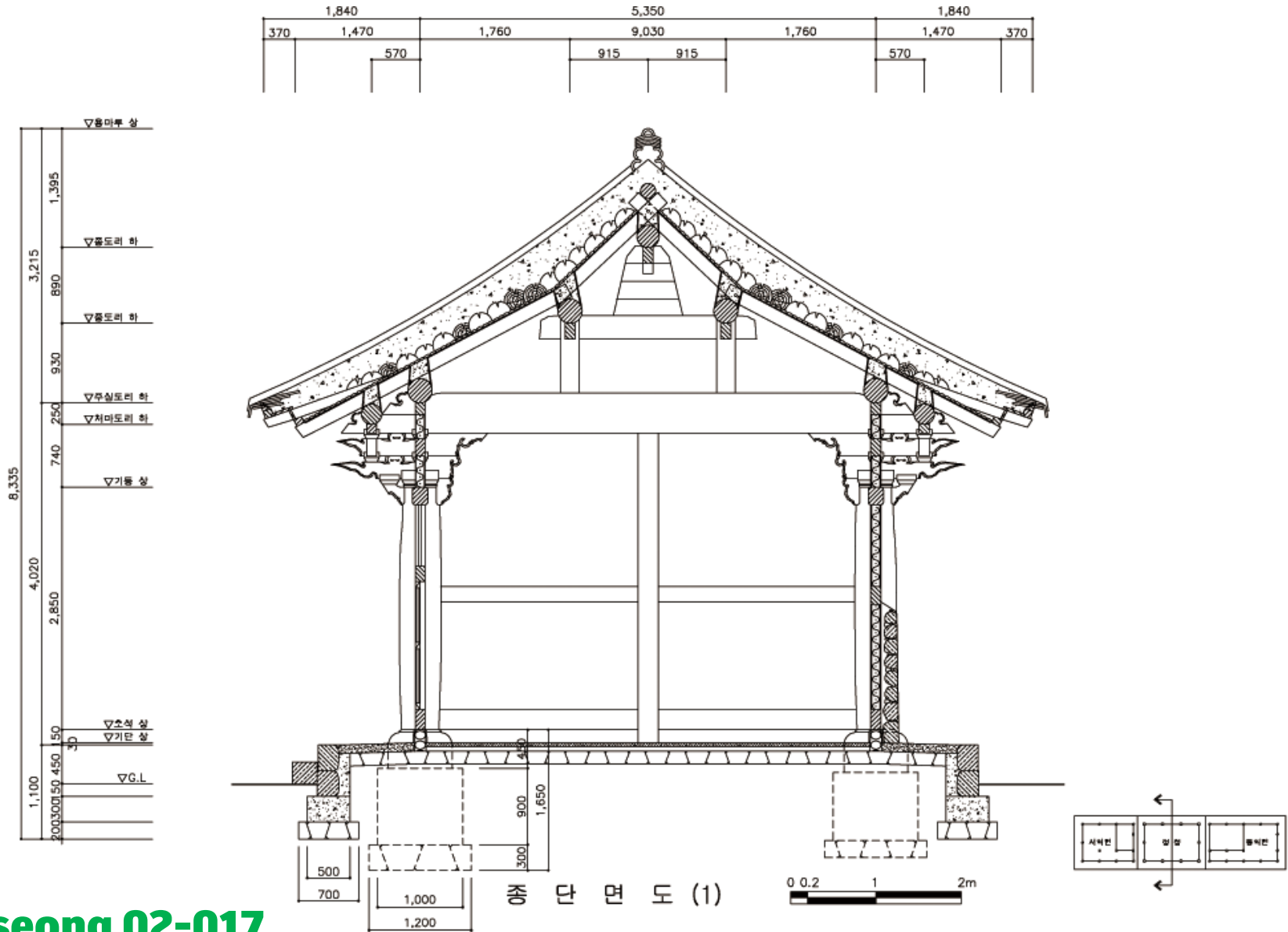

안성객사 종단면도 (1)

Anseong 02-017

안성객사 횡단면도

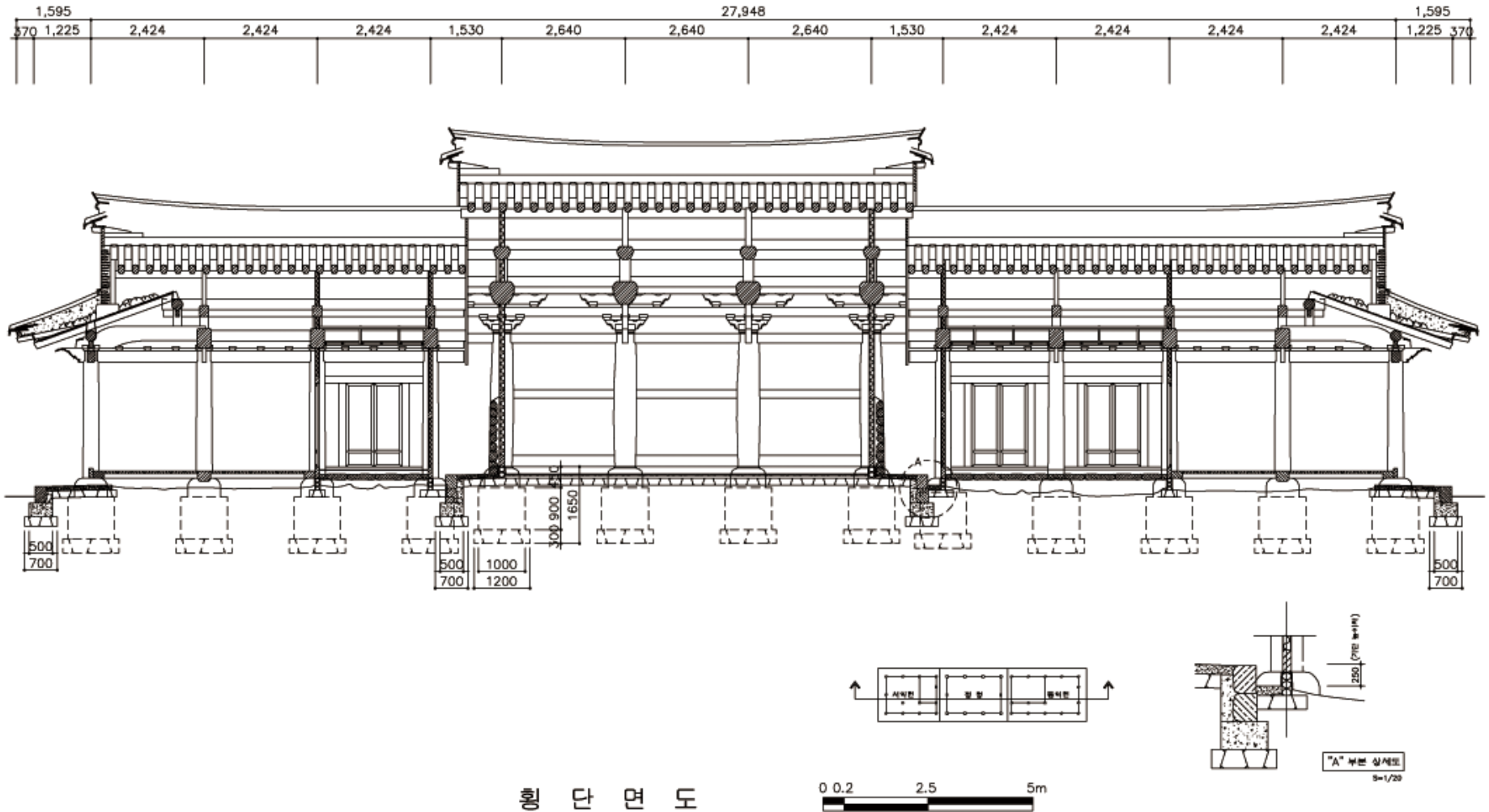

Anseong 02-018

출처 : 안성시청, 문화체육관광과, 왕종호

정청의 공포 (주심포)

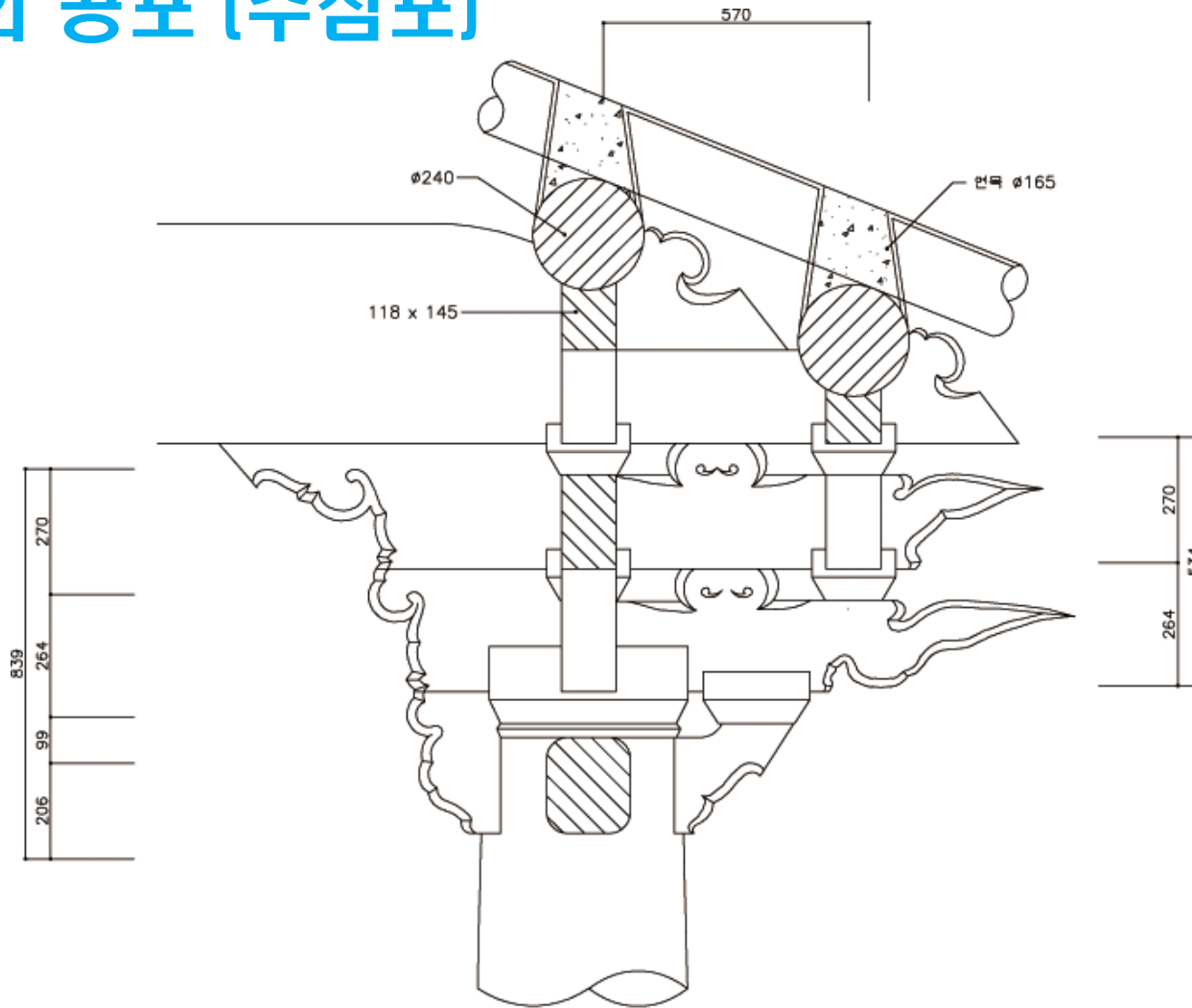

주심포 상세도(현황) 0 0.06 0.3 0.6m

Anseong 02-019

출처 : 안성시청, 문화체육관광과, 왕종호

익실의 공포 (익공식)

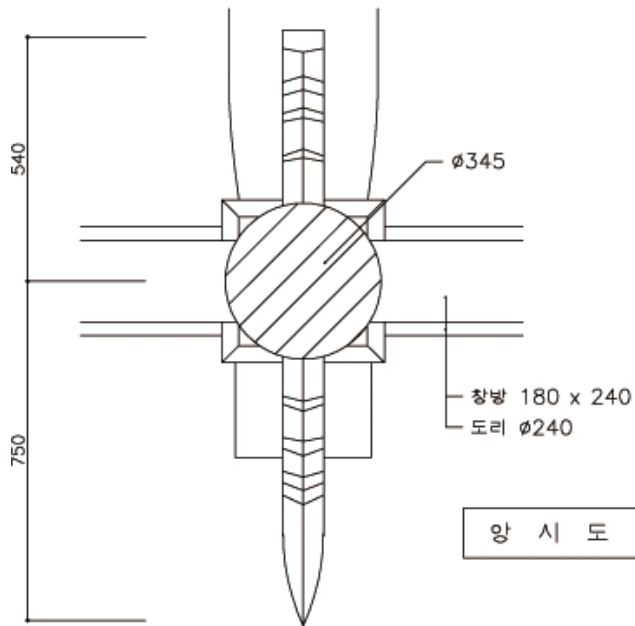
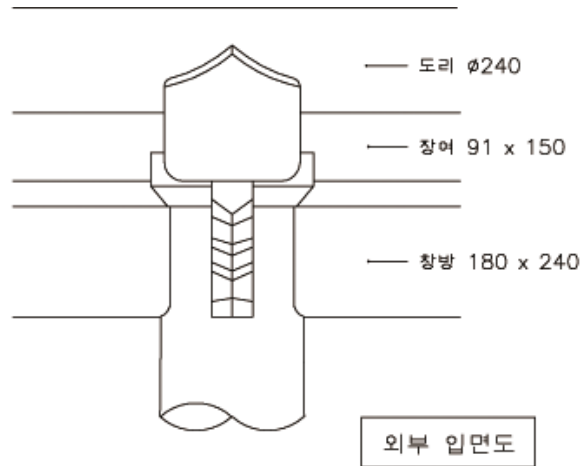

익공 상세도

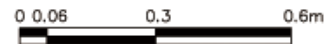
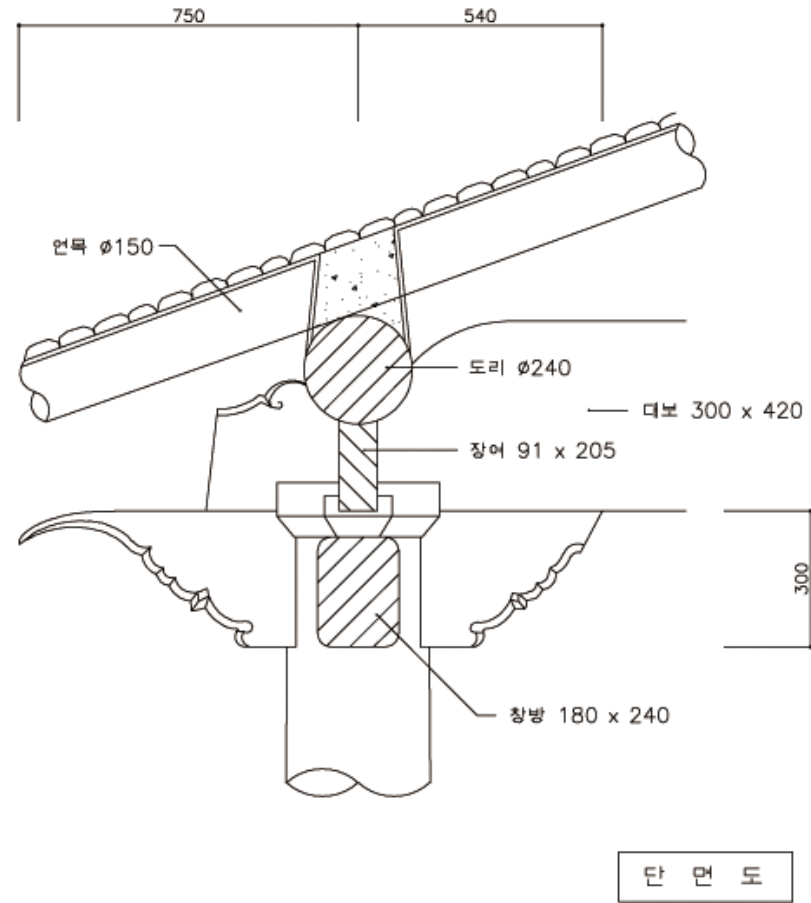

Anseong 02-020

안성선 ; 기차의 추억 - 안성역 스테이션 100

충남 천안에서 경기 안성을
잇는 총연장 28.4km의 노선인
안성선은 1925년 개통했다가
1989년 폐선됐다.



Anseong 02-021

Anseong 02-022



일제강점기에 '조선경남철도 주식회사'의 사철로 인가받아 건설되었다. 처음 개통할 당시의 구간은 **천안역**부터 **안성역**까지였다. 인가받은 날짜는 1919년 9월 30일로 이 당시의 명칭은 '경기선'이었다. 5년 뒤인 1924년에는 **원주역**으로 연장하는 것에 대해서도 인가를 받았다. 1925년 11월 1일 처음 인가받은 **천안역**부터 **안성역**까지 개통되고, **1927년 4월 16일**에 **안성역**부터 **죽산역**까지 개통되었다. 이후 **1927년 9월 15일**에 **죽산역**부터 **장호원역**까지 연장하는 것에 대한 인가를 받았다. 하지만 **제2차 세계 대전**이 발발하면서 **장호원역**부터 **원주역**까지는 착공되지 못하였고, 1944년 **4월 5일**에는 일본 정부의 선로 공출령으로 **안성역**부터 **장호원역**까지의 모든 선로를 다 뜯어내었다. 결국 이 구간은 끝내 복구되지 못했고, 해방 이후인 1946년 5월 10일에 국가 소유로 전환되었다.

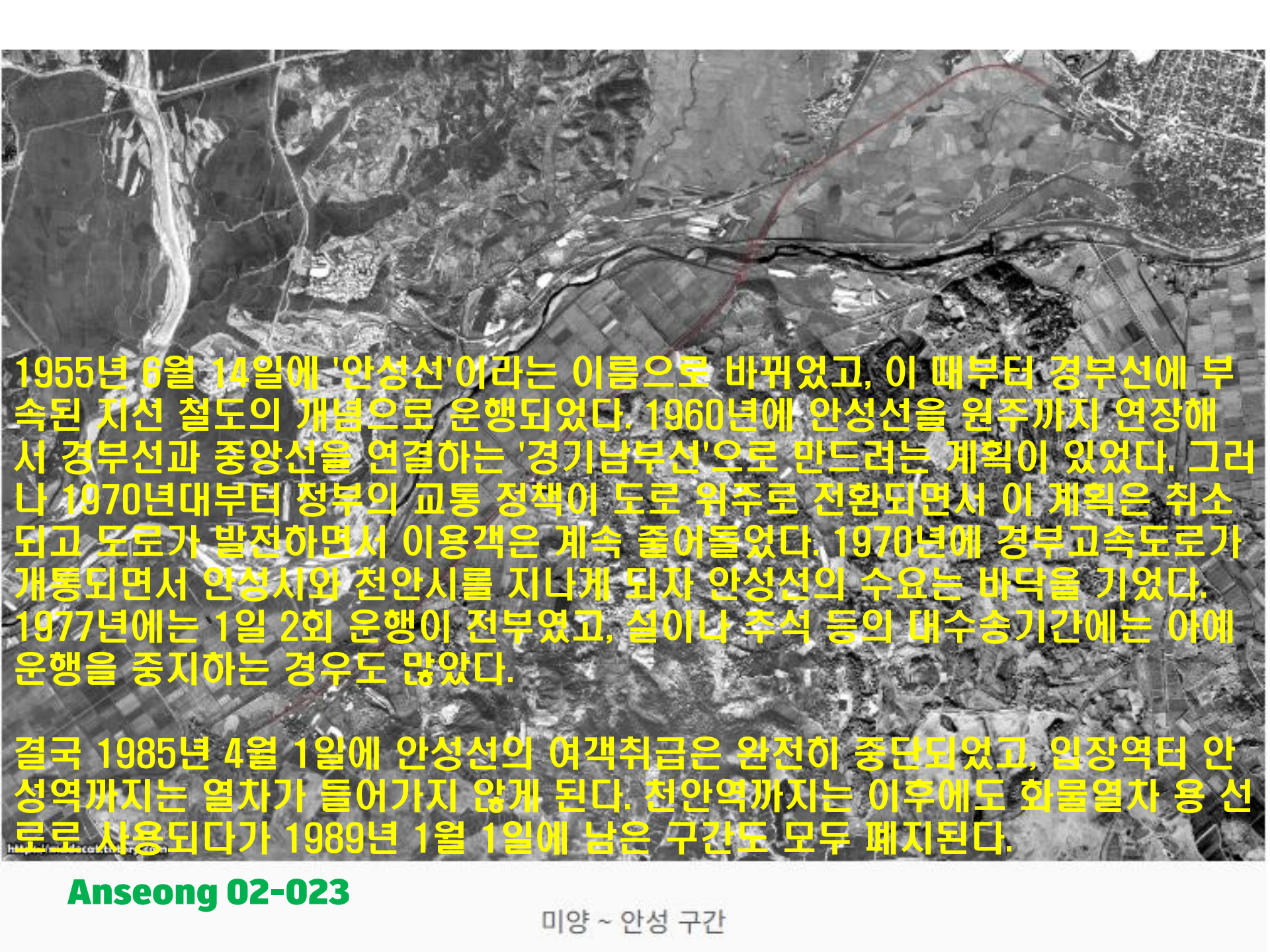

1955년 6월 14일에 '안성선'이라는 이름으로 바뀌었고, 이 때부터 경부선에 부속된 지선 철도의 개념으로 운행되었다. 1960년에 안성선을 원주까지 연장해서 경부선과 중앙선을 연결하는 '경기남부선'으로 만드려는 계획이 있었다. 그러나 1970년대부터 정부의 교통 정책이 도로 위주로 전환되면서 이 계획은 취소되고 도로가 발전하면서 이용객은 계속 줄어들었다. 1970년에 경부고속도로가 개통되면서 안성시와 천안시를 지나게 되자 안성선의 수요는 바닥을 기었다. 1977년에는 1일 2회 운행이 전부였고, 설이나 추석 등의 태수송기간에는 아예 운행을 중지하는 경우도 많았다.

결국 1985년 4월 1일에 안성선의 여객취급은 완전히 중단되었고, 입장역부터 안성역까지는 열차가 들어가지 않게 된다. 천안역까지는 이후에도 화물열차 용선으로 사용되다가 1989년 1월 1일에 남은 구간도 모두 폐지된다.

Anseong 02-023

미양 ~ 안성 구간

Anseong 02-024

안성 정무공 오정방고택

【安城 貞武公 吳定邦 古宅】

경기도 시도유형문화재 (2000년 03월 24일 지정)



정무공 오정방(吳定邦, 1552 ~ 1625)과 충정공(忠貞公) 오두인(吳斗寅, 1624 ~ 1689)을 비롯하여 해주오씨(海州吳氏) 정무공파의 이름난 학자와 충신, 공신들을 배출한 곳이다. 건물의 이름은 덕봉마을 해주오씨의 중시조인 오정방의 호를 딴 퇴전당(退全堂)이며, 편액은 송시열(宋時烈)이 직접 썼다고 전한다.

고택은 ‘ㄱ’ 자형의 몸채, ‘일(一)’ 자형의 대문채, 사당으로 이루어져 있는데, 각각의 건물은 서로 자리한 방향을 약간씩 달리하고 있다. 몸채는 옮겨 건립하였던 1650년경 당시의 모습을 잘 간직하고 있고, 대문채와 사당은 이보다 뒤에 지어졌다.

몸채는 가장 간단한 형식의 홀처마 민도리집이다. 안채에는 대청을 중심으로 왼쪽과 오른쪽에 안방과 건넌방이 각각 배치되었으며, 안방 앞쪽에서 부엌이 이어져 ‘ㄱ’ 자형의 평면을 이루고 있다. 사랑채에는 1칸의 대청과 1칸의 사랑방을 중심으로 앞면과 옆면에 툇마루가 놓여 있다. 특히 안채는 건넌방 앞의 툇마루 난간 형식을 간단하게 만들어 간결하면서도 소박한 모습이 옛보인다. 이에 비해 사랑채는 네모기둥을 모서리를 많이 접어서 8각형에 가깝게 만들었고, 툇마루의 평난간을 ‘아(亞)’ 자형 살대로 구성하여 장식적인 경향을 다소나마 담았다.

개요
고택 일곽 전경



Anseong 02-025

오정방
고택
배치도
사랑채
안채
부속건물

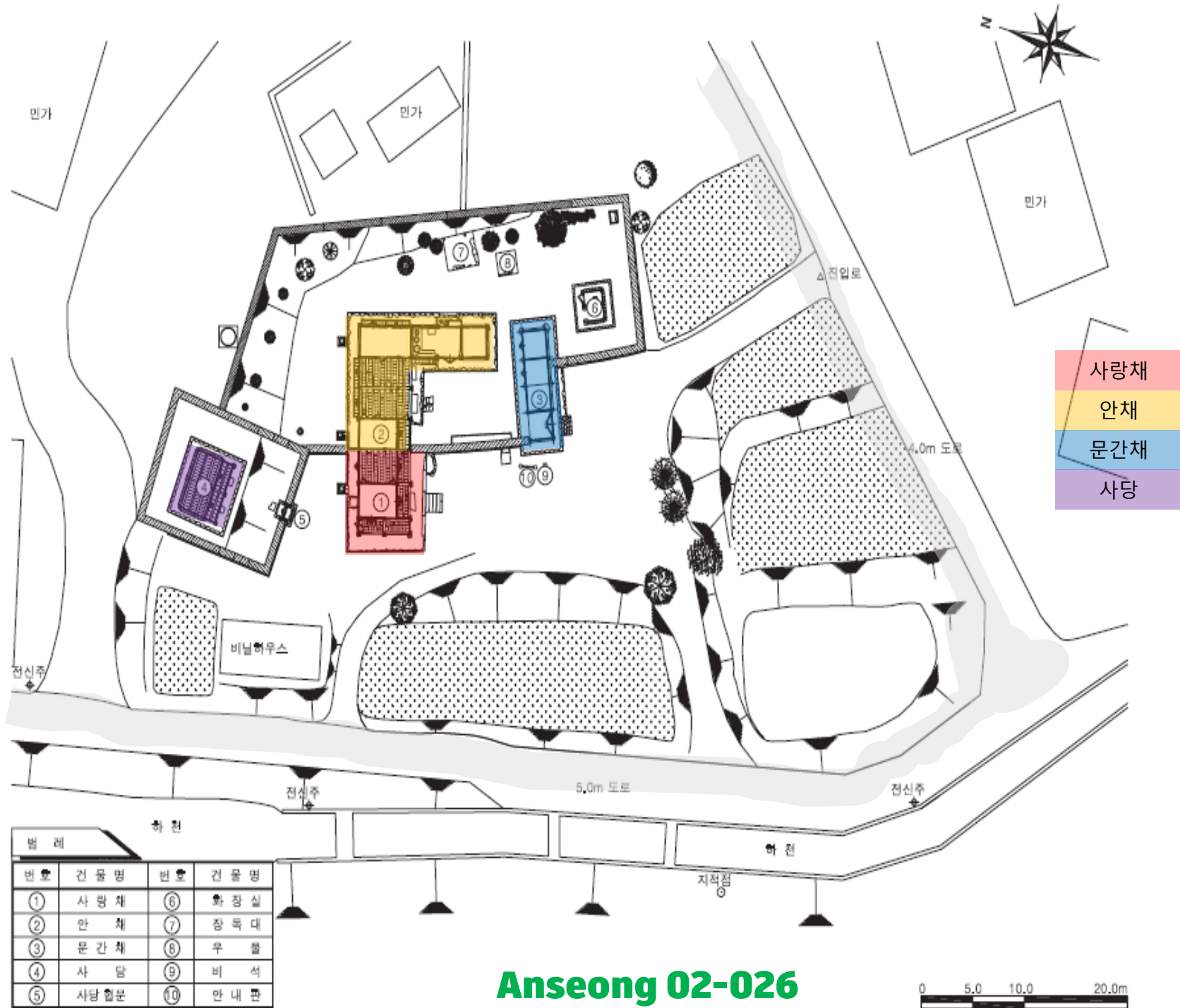

번호	건물명	번호	건물명
①	사랑채	⑥	화장실
②	안채	⑦	장독대
③	문간채	⑧	우물
④	사당	⑨	비석
⑤	사당 협문	⑩	안내판

Anseong 02-026



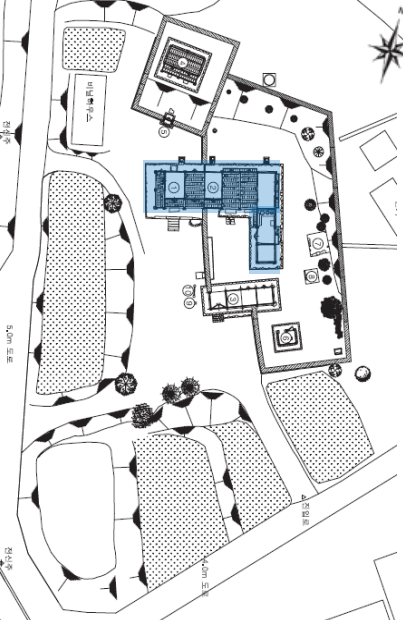

오정방
고택
배치도
사랑채
안채
부속건물

도면 :
경기도 유형문화재
정부공 오정방고택
(2009.07)
p253

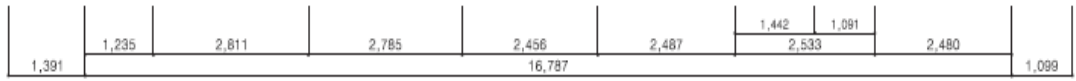
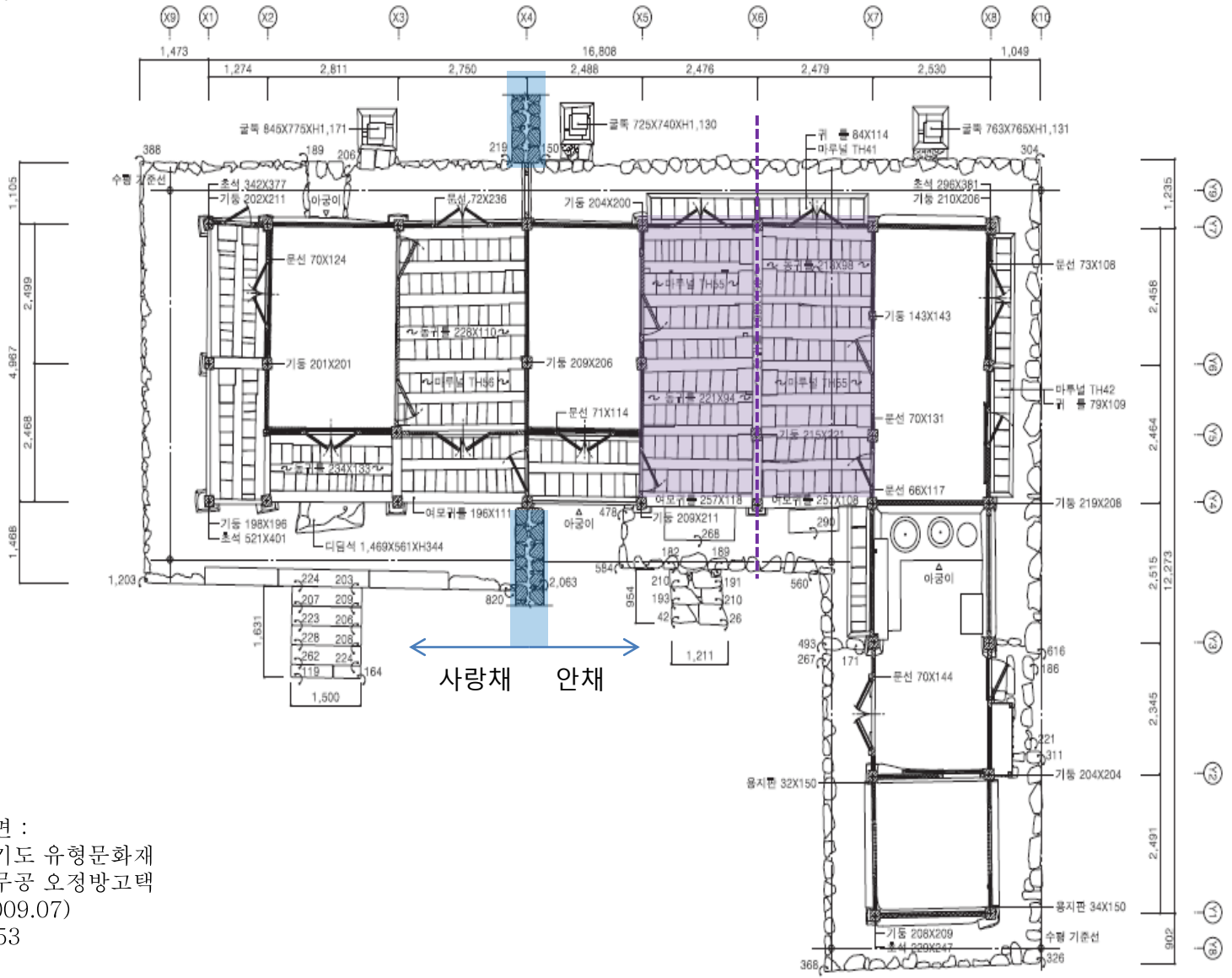

Anseong 02-027

사랑채 겸 안채
하부평면도

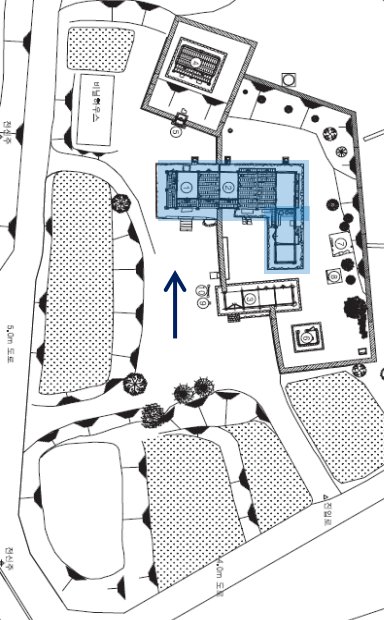

오정방
고택
배치도
사랑채
안채
부속건물

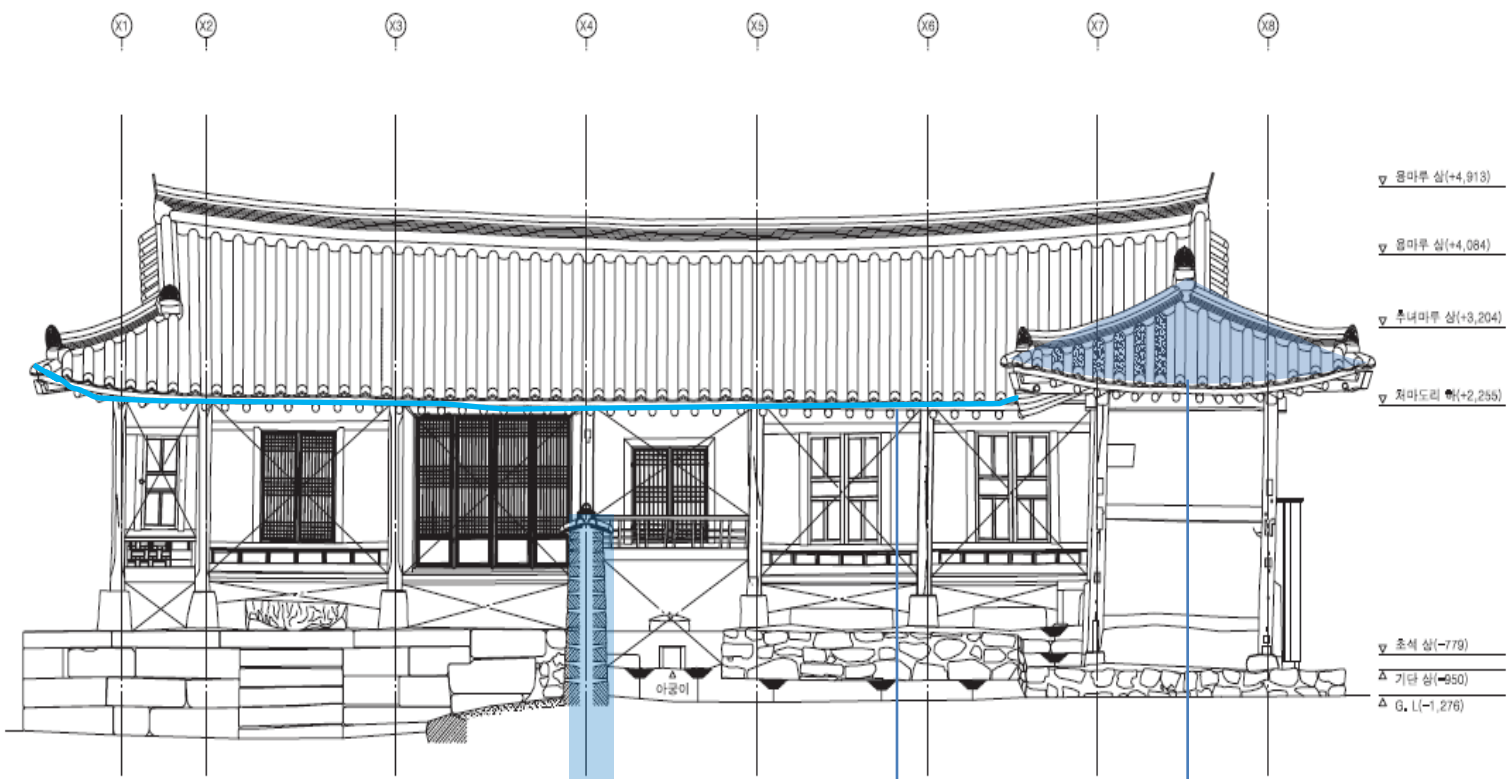

<주 기>
 • T. B. M(±0) : 사랑채 남측면 좌측 초석 상
 [Pattern] : 구 외

← 사랑채 안채 →

양곡, 귀숫음, 안쓸림

사랑채와 안채보다 지붕이 낮음
(부엌,다용도실)



사랑채 겸 안채
남측면도

도면 :
경기도 유형문화재
정무공 오정방고택
(2009.07)
p255

Anseong 02-028

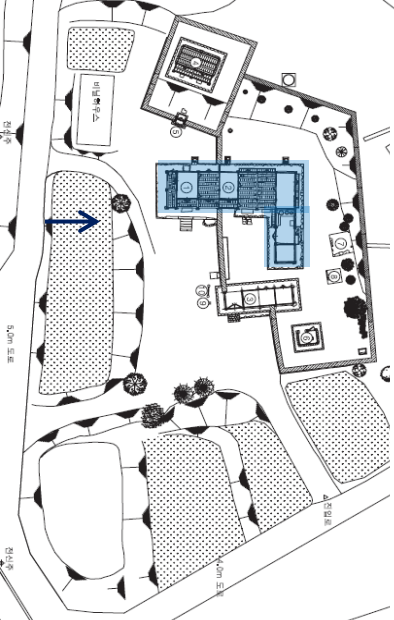

오정방
고택
배치도
사랑채
안채
부속건물

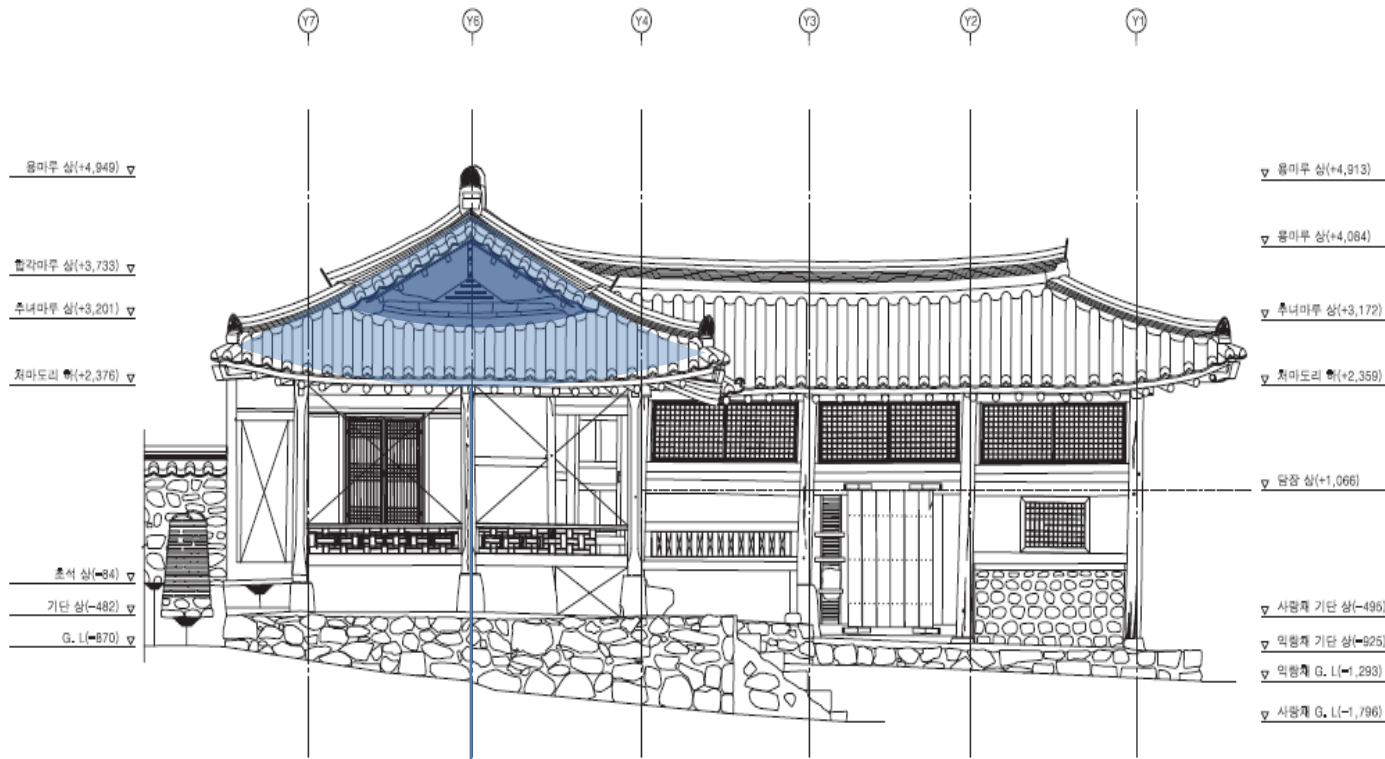

<주 기>
* T, B, M(±0) : 사랑채 남측면 좌측 초석 상



팔작지붕(합각지붕)

사랑채 겸 안채
서측면도

도면 :
경기도 유형문화재
정무공 오정방고택
(2009.07)
p256

Anseong 02-029

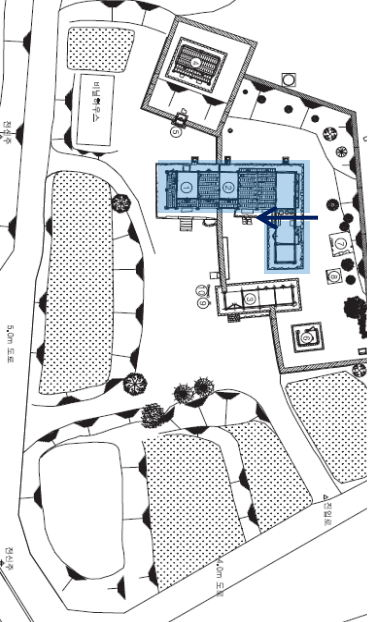

오정방
고택
배치도
사랑채
안채
부속건물

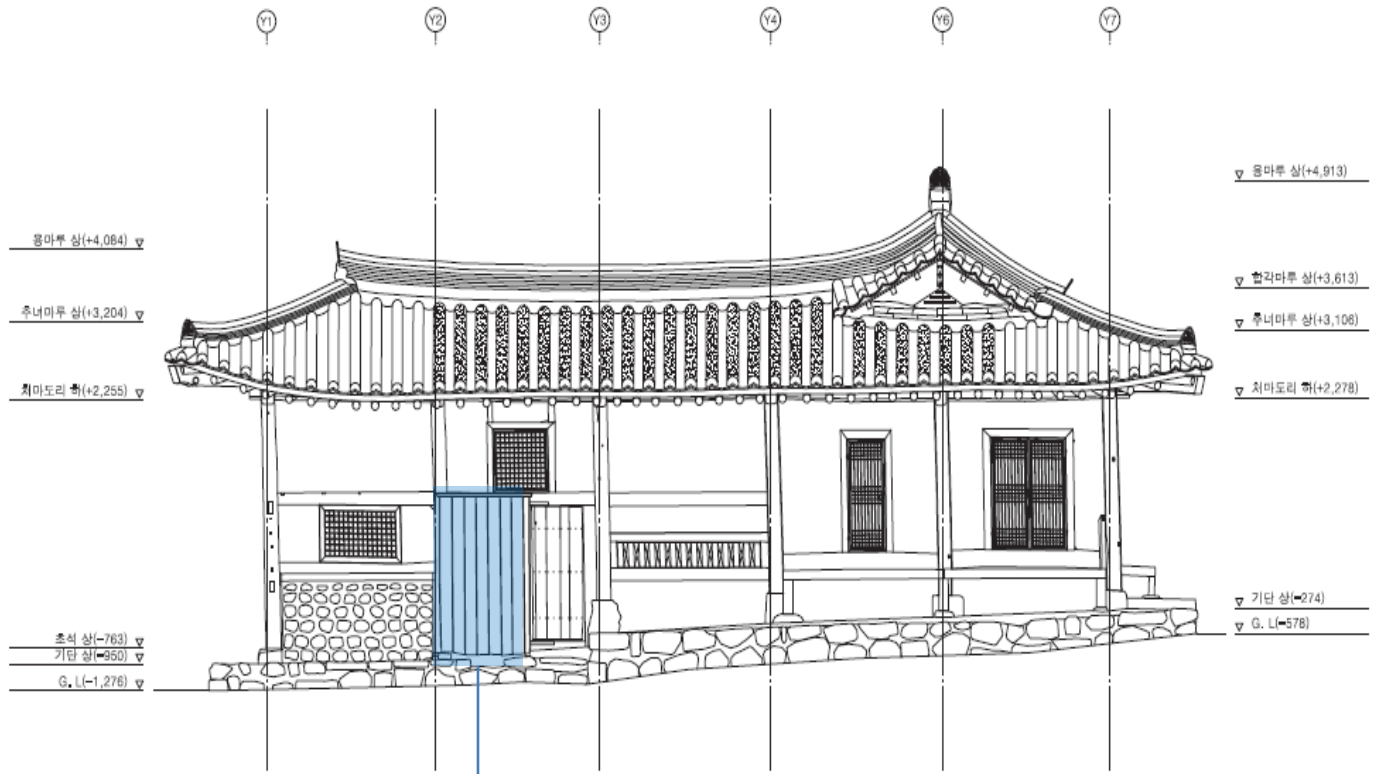

<주 기>
 * T. B. M(±0) : 사랑채 남측면 좌측 초석 상
 : 구 와

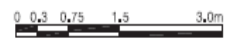

↓
찬장

Anseong 02-030

사랑채 겸 안채
동측면도

도면 :
 경기도 유형문화재
 정무공 오정방고택
 (2009.07)
 p257

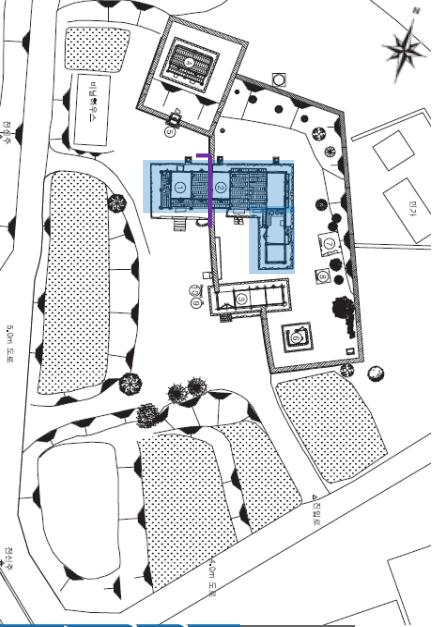

오정방
고택
배치도
사랑채
안채
부속건물

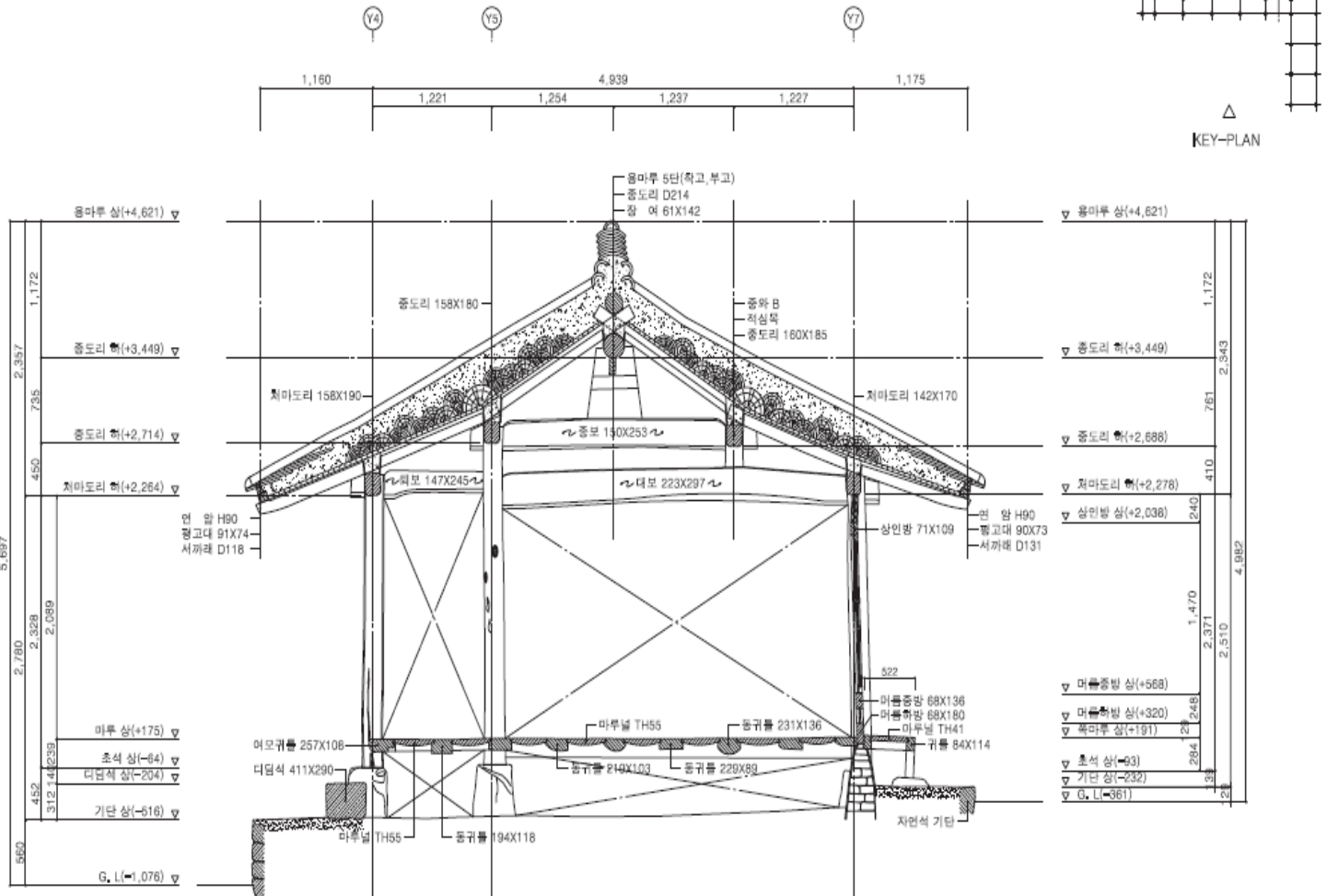

<주 기>
* T. B. M(±0) : 사랑채 남측면 좌측 초석 상



도면 :
경기도 유형문화재
정무공 오정방고택
(2009.07)
p263

Anseong 02-031

사랑채 겸 안채
종단면도

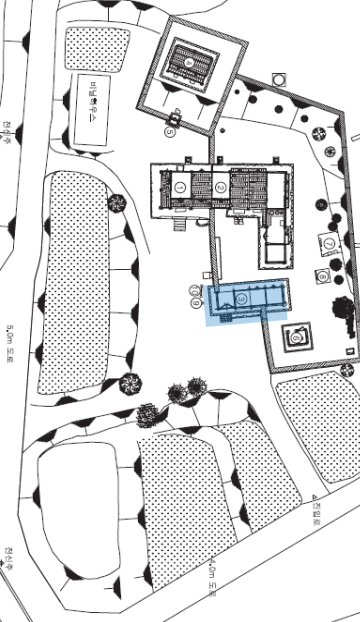

■ 정면도

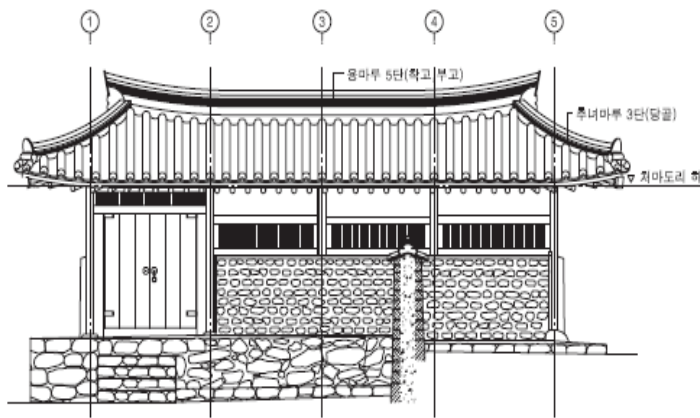

■ 좌측면도

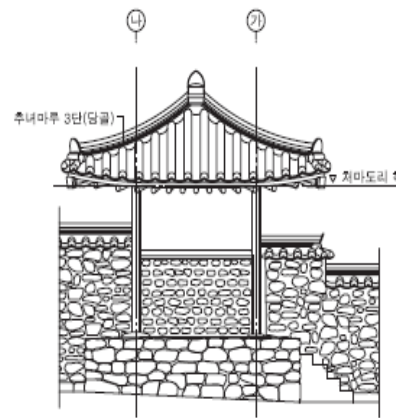

■ 우측면도

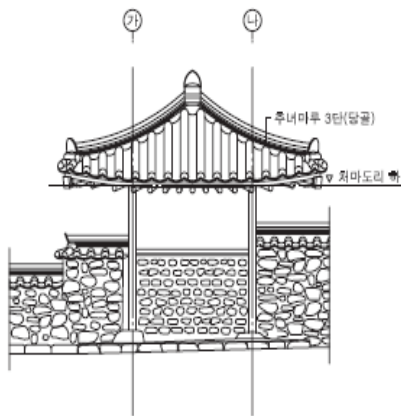

■ 배면도

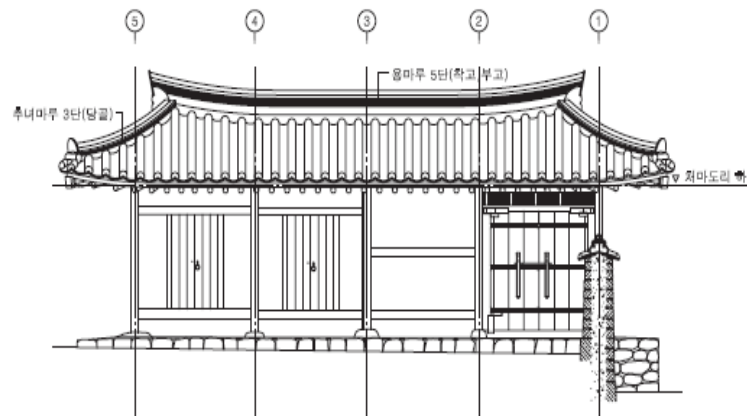

도면 :
경기도 유형문화재
정무공 오정방고택
(2009.07)
p342

오정방
고택
배치도
사랑채
안채
부속건물

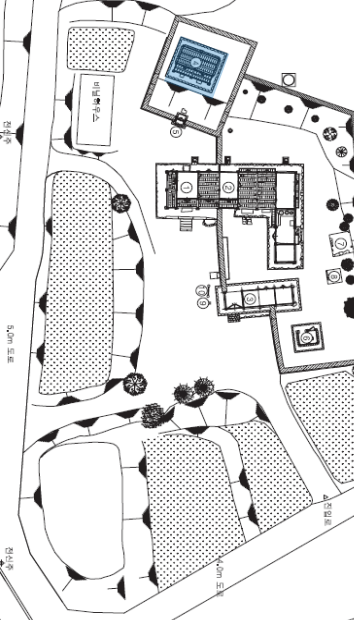

■ 정면도

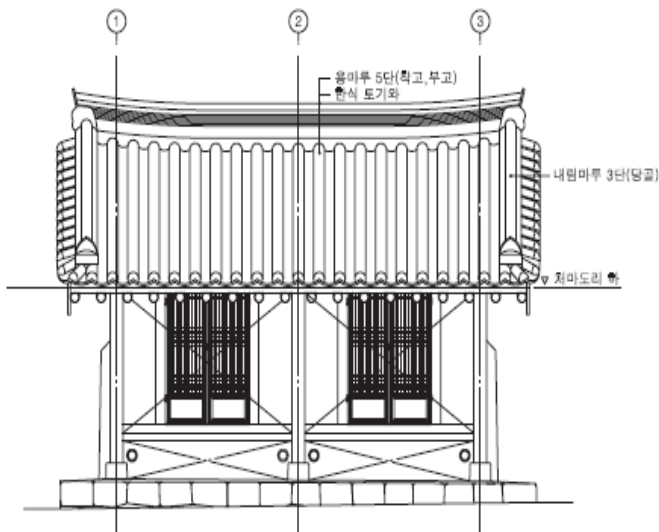

■ 좌측면도

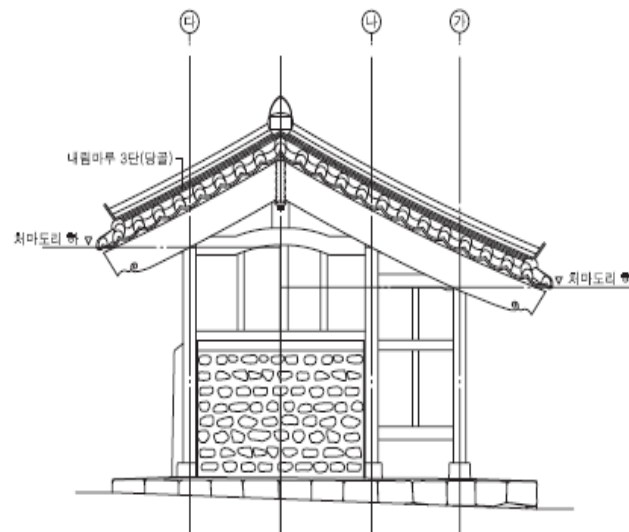

■ 우측면도

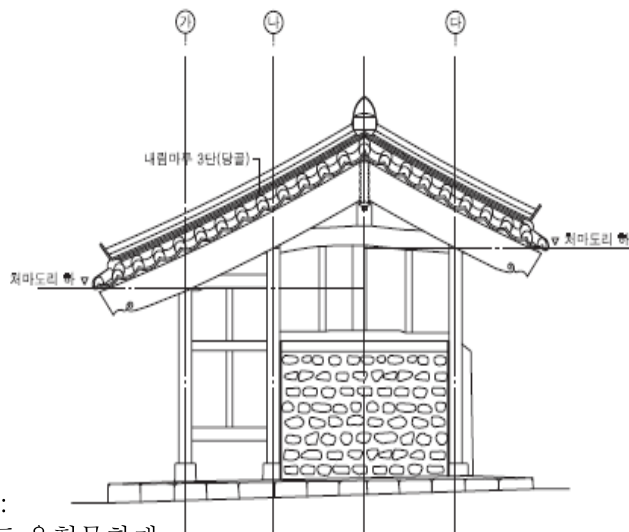

■ 배면도

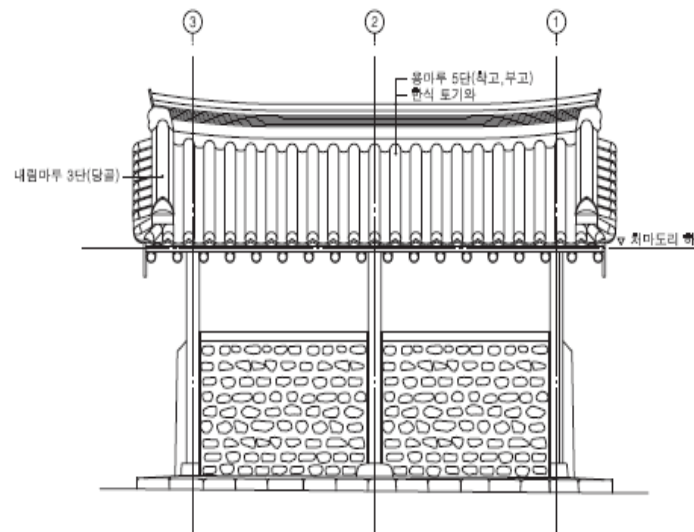

도면 :
경기도 유형문화재
정무공 오정방고택
(2009.07)
p345

사당

Anseong 02-033



오정방
고택
배치도
사랑채
안채
부속건물

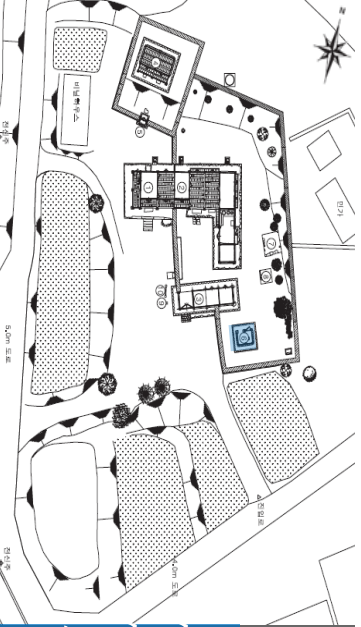

■ 평면도

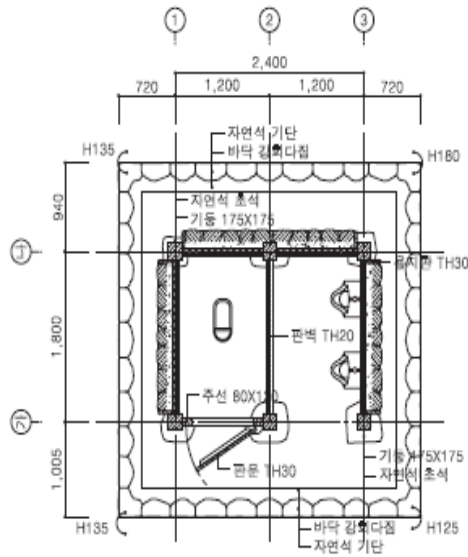

■ 지붕평면도

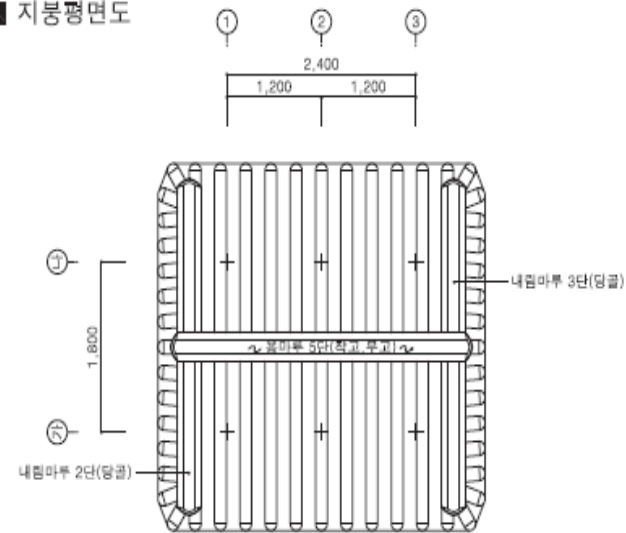

오정방
고택
배치도
사랑채
안채
부속건물

■ 종단면도

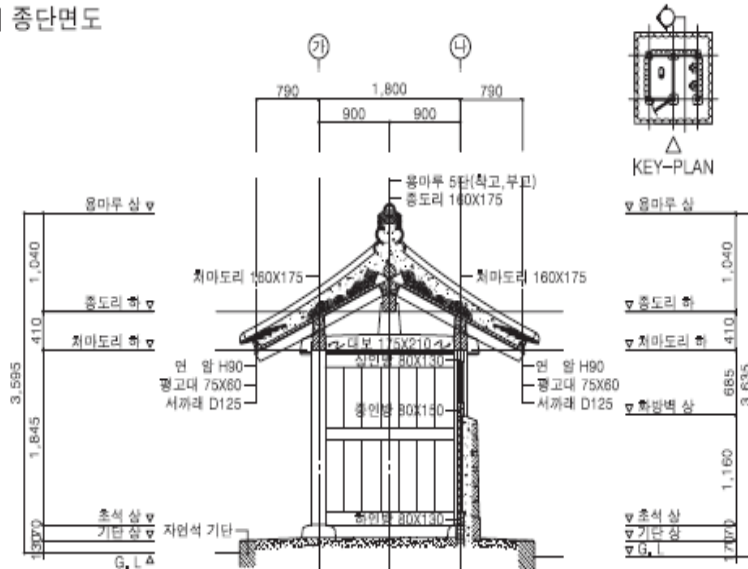

도면 :
경기도 유형문화재
정무공 오정방고택
(2009.07)
p348

화장실

Anseong 02-034





한국관광공사
KOREA TOURISM ORGANIZATION



한국관광공사
KOREA TOURISM ORGANIZATION



한국관광공사
KOREA TOURISM ORGANIZATION



한국관광공사
KOREA TOURISM ORGANIZATION

로스가든 CAFE&VINO



한국관광공사
KOREA TOURISM ORGANIZATION



Anseong 02-035

한국관광공사
KOREA TOURISM ORGANIZATION



한국관광공사
KOREA TOURISM ORGANIZATION



한국관광공사
KOREA TOURISM ORGANIZATION

미리내성지

새남터에서 순교한 성 김대건 안드레아 신부의 시신을 비밀리에 묻어놓은 곳에서 유래된 성지다. 한국 천주교의 대표적인 성지순례지 중 하나로, 특히 수원교구 신자라면 적어도 한 번쯤은 다녀봤을 성지다. 드라마 도깨비 촬영지로 쓰인 적도 있다.

성지 부지 내에 1906년에 세워져 무려 117년의 오랜 역사를 가지고 있는 성 요셉 성당과 1991년에 건립한 한국 103위 순교성인 성당, 그리고 수원교구 성직자 묘역이 있다.

성 김대건 안드레아 신부의 유해가 묻혀 있는 곳이며, 김대건 신부 묘소 바로 앞에 경당이 있다. 경당 곁에는 2017년에 세워진 '순교자의 모후상'이 있다. 쉽게 말해 한복을 입은 피에 타상이다. **2023년 1월 문화재청 지정 국가등록문화재**에 포함되었다.

Anseong 02-036

전체 안내도



⑦ 김대건신부님묘지(경당)
대건기도원

⑥ 성모당

⑤ 한국순교자103위
시성기념성전



② 순례자의 집

사제관
사무실

③ 교육관

④ 목상의 집

① 성요셉성당



목공소

성물보급소

취주성삼성직
슈도회

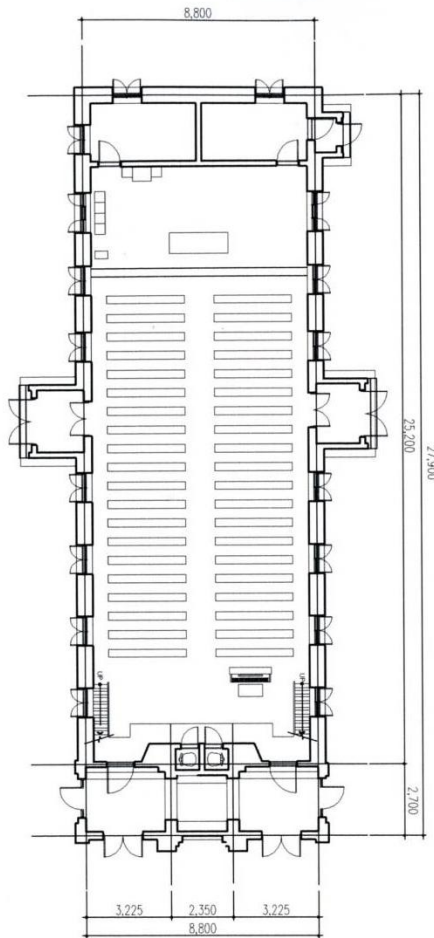

1층 평면도

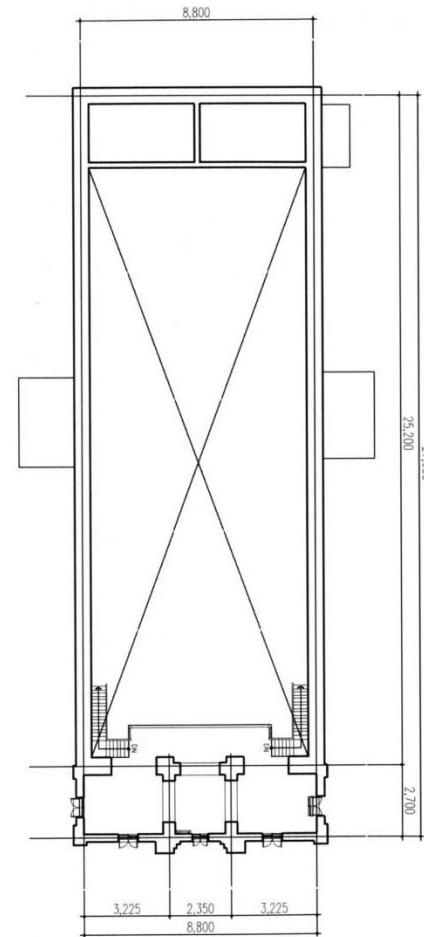

2층 평면도

입면도

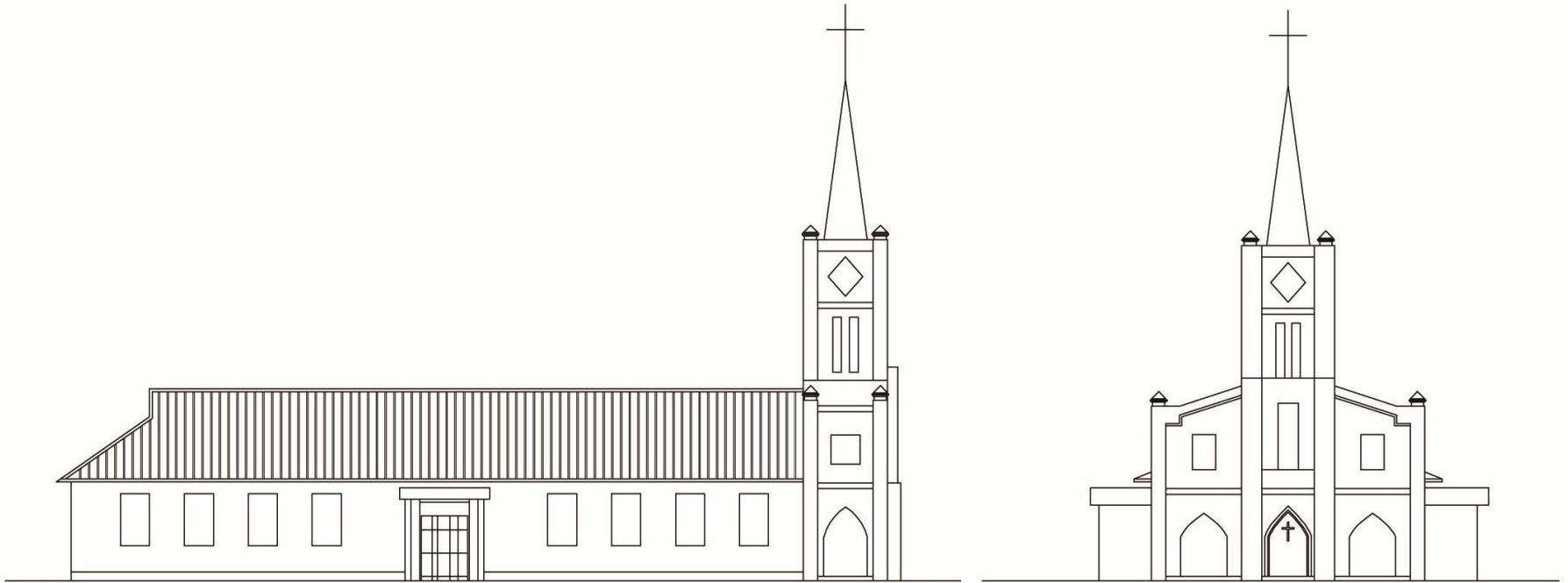

Anseong 02-039

출처 : 한경대학교 건축학부 10학번 이희민 작성

성요셉 성당 외부사진

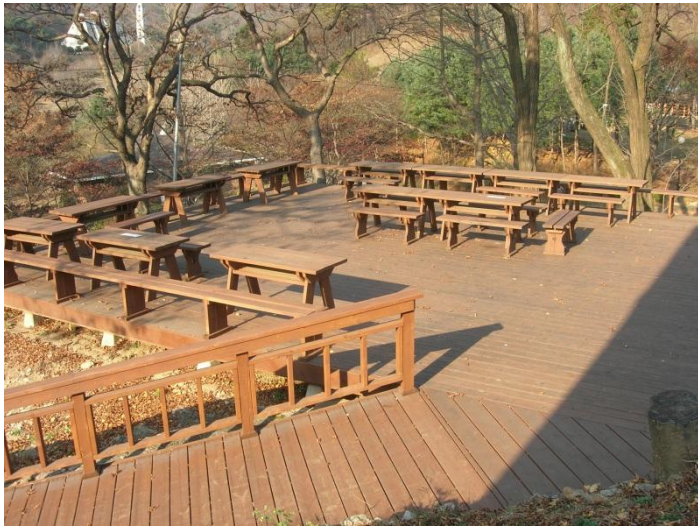

성요셉 성당 외부 : 말구 우물



- 1928년 9.18 복자 김대건 안드레아 신부 기념경당 건립 봉헌식 (라리보 보좌주교 집전)
- 1928년 9.18 '치명자의 모후 경당' 으로 봉헌
- 건물의 크기는 4m X 8m로 김대건 신부님이 사제서품을 받고 중국에서 돌아올 때 타고 온 배의 크기를 본 따다고 한다
- 경당(經堂, Oratorium) 이란? 기도하는 공간' 이라는 뜻의 교회 라틴어 Oratorium. ('기도하다' 라는 뜻의 Orare,' 장소' 라는 뜻의 rium)

안성 성 김대건 안드레아 신부 기념성당

국가등록문화재 지정(등록)일 2023-03-15



출처 : 미리내 성지 경당 담당 해설가 백승로, 봉사자 조득희

Anseong 02-042

경당 내부사진

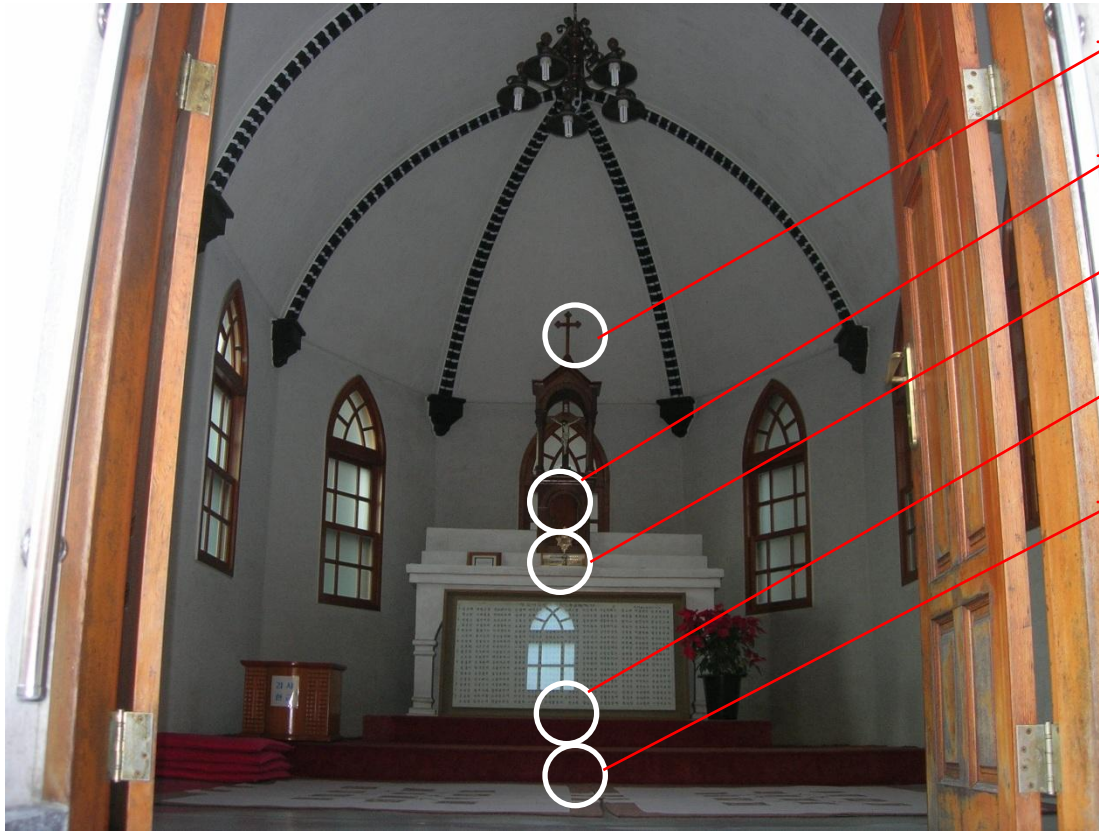

십자가 - 십자가

감실 - 성당 안에 성체를 모셔 둔 곳

성석 - 순교자의 유해를 모신 돌 판

제대 - '제단'의 전 용어

제단 - 미사를 드리는 단

*미사를 드릴 수 있고 기사봉헌을 할수 있는 성당의 기본적인 것을 모두 갖춘 작은 오라토orium

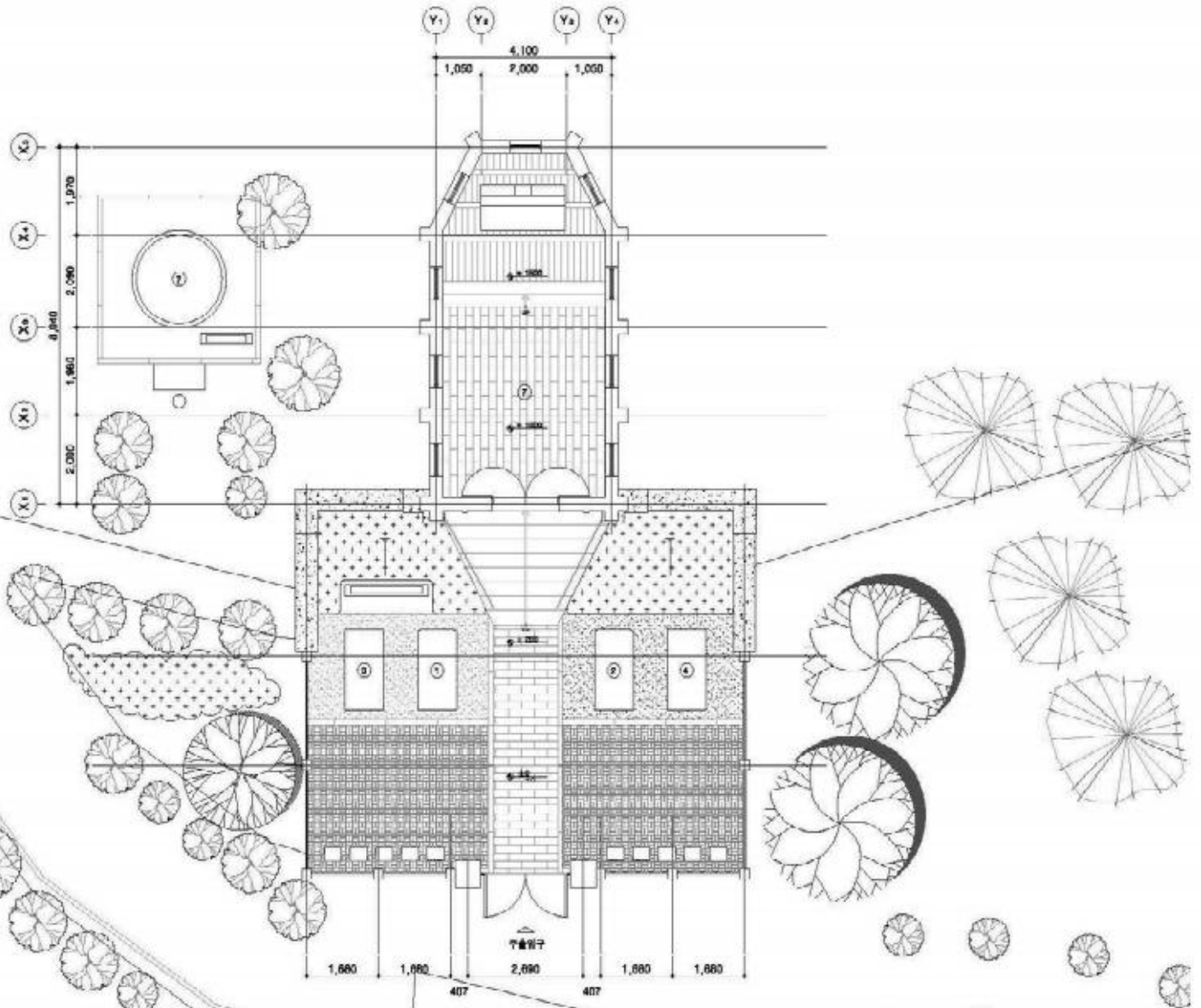
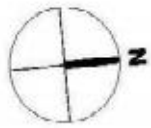

범례

- ① 김대건 안포대야 신부묘
- ② 제복술 요한 요실 주교묘
- ③ 김도겸 마루보 신부묘
- ④ 허문식 페드로 신부묘
- ⑤ 고 우복출마 묘
- ⑥ 미인식 변채시오묘
- ⑦ 실 김대건 안포대야 신부 기념신당

Anseong 02-044

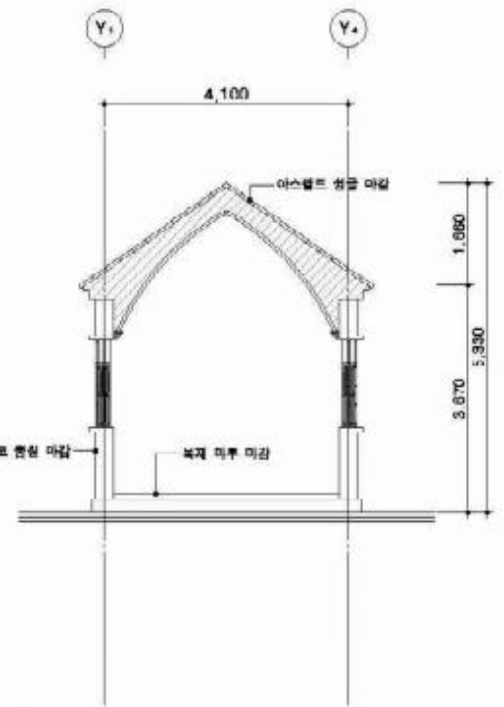
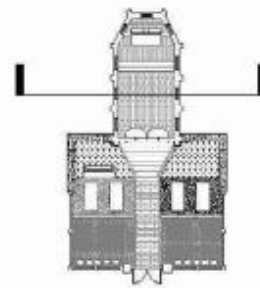
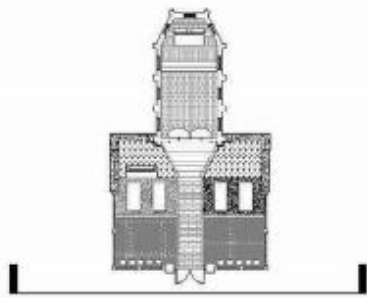

번 례

- ① 김대건 안드레아 신우묘
- ② 제례술 모한 모셀 주교묘
- ③ 살도엠펜 마르크 신우묘
- ④ 최문식 베드로 신우묘
- ⑤ 고 우르술라 묘

Anseong 02-045

: 미 표시 구간

성 김대건 안드레아 신부 기념성당 및 묘소 정면도 및 단면도

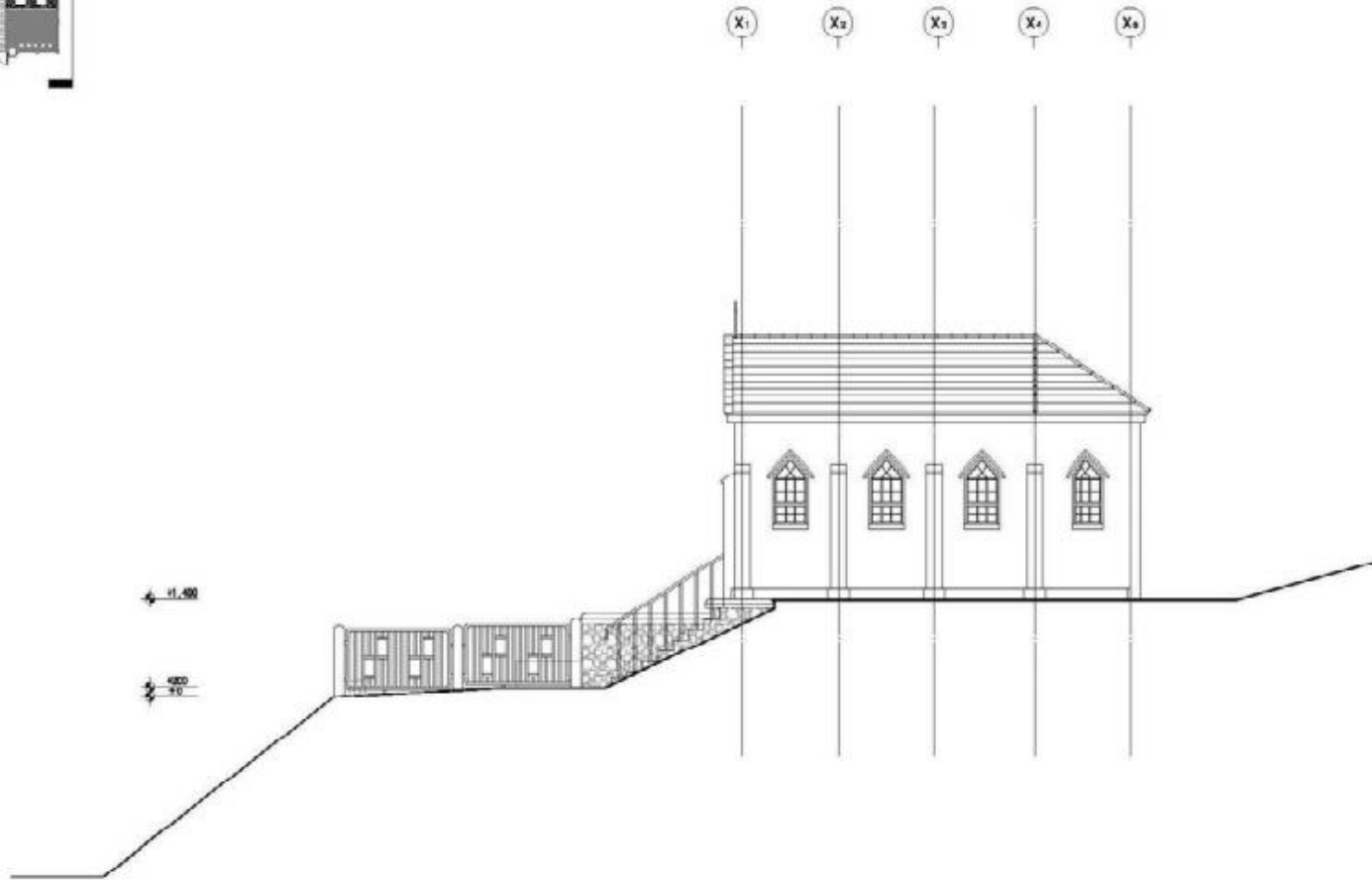
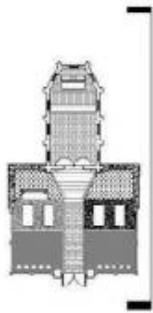

Anseong 02-046

성 김대건 안드레아 신부 기념성당 우측면도



안성맞춤랜드 안성장터조성 사업 계획안

안성맞춤랜드 조성사업 기본 및 실시설계 등역



Anseong 02-048

2009년 금성건축

안성맞춤랜드 마스터플랜

안성장터조성공사 계획안

안성장터 조성사업 기본 및 실시설계 용역

저자거리 입면 구성 및 콘텐츠
 사 비 나 구성 콘텐츠

2009년 금성건축



•참고문헌

1. 조용훈/김대익, 안성시 도시·건축 보전방안, 안성산업대학교 논문집, 1998.12.
 2. 조용훈, 중소도시에서의 건축역사성 보존방안 - 안성을 중심으로, 대한건축학회지, 1999.2.
 3. 조용훈, 경기도 안성 도시조직의 변화와 근대건축 조사연구 - 안성맞춤의 고장, 한국건축역사학회 춘계학술발표대회 자료집, 2002.5.18.
 4. 김동욱/이상구, 조선후기 경기도 지역 도시의 건축 및 도시적 특성에 관한 연구, 상업발전이 시가지 가로에 미친 영향, 한국 건축역사학회 논문집,
 5. 정정남/이상구, 20세기초 상업적 시가지에 형성된 주택에 관한 연구, 안성 옥천동의 주택을 중심으로, 2000, 경기대학교 산업기술종합연구소 논문집
 6. 안성군지 편찬위원회, 안성군지, 1990
 7. 안성군 관광산업 개발사업단본부, 안성군 관광산업 개발사업 계획초안, 1997.
 8. 안성시/중앙대학교 산업경영연구소, 21세기를 대비한 안성 중장기 종합발전구상, 1998.
 9. 안성군, 안성군시재정비계획, 1990.3.
 10. 21세기 안성발전연구원, 안성시승격에 따른 도시개발 기본구상, 1997.11.
 11. 안성시, 안성객사 해체·중건공사보고서, 2000.4.
 12. 안성시, 행정백서, 2001.
 13. 안성시, 성 김대건 안드레아 신부 기념성당 및 묘소, 국가등록문화재 등록신청서류
 14. 한필원, 오래된 도시의 골목길을 걷다, 휴머니스트, 2014
 15. 安城記略 / 秋水金台榮 著. 서울 : 안성군지부, 1980
 16. (안상정의 편역)안성기략, 김태영 원저; 안상정, 서울: 새로운사람들, 2008
- * 기타 한경대 학생들의 조사자료